

TAVOLI REFRIGERATI
REFRIGERATED COUNTERS
TABLES REFRIGEREES
KÜHLTISCHE
MESAS REFRIGERADA
BALCÕES REFRIGERADOS

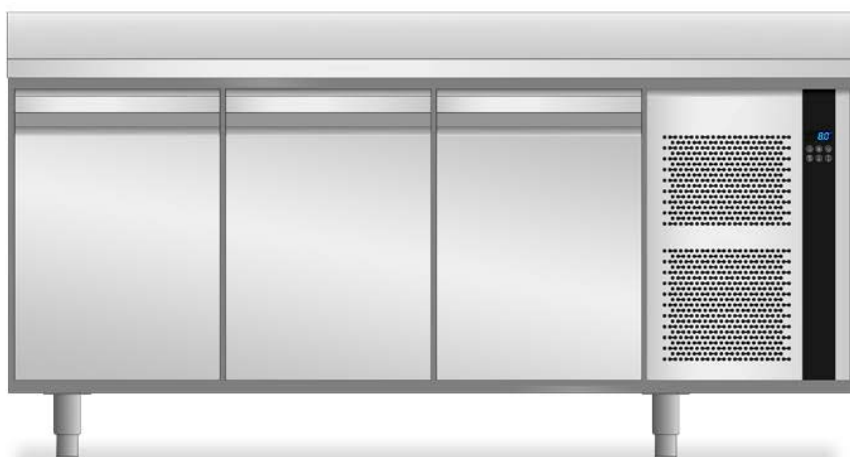
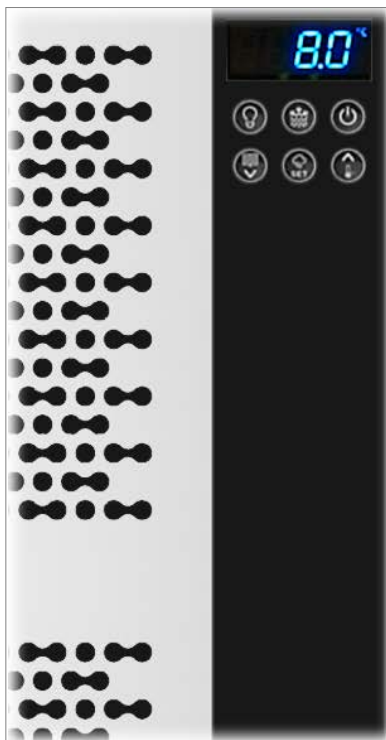

IT

GB

FR

DE

ES

PT

MANUALE DI INSTALLAZIONE USO E MANUTENZIONE

**INSTALLATION, OPERATING AND MAINTENANCE
INSTRUCTIONS**

**MANUEL D'INSTALLATION D'UTILISATION ET
D'ENTRETIEN**

**INSTALLATIONS, BEDIENUNGS UND
WARTUNGSANWEISUNGEN**

MANUAL DE INSTALACIÓN USO Y MANTENIMIENTO

MANUAL DE INSTALAÇÃO, USO E MANUTENÇÃO

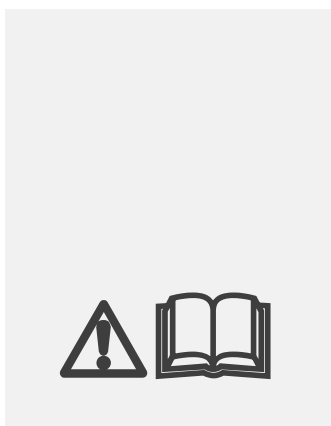

IT

Il costruttore si riserva il diritto di modificare senza preavviso le caratteristiche delle apparecchiature presentate in questa pubblicazione.

GB

The manufacturer reserves the right to modify the appliances presented in this publication without notice.

FR

Le fabricant se réserve le droit de modifier sans préavis les caractéristiques des appareils présentés dans cette publication.

DE

Der Hersteller behält sich das Recht vor, die in dieser Broschüre vorgelegten Geräte ohne Voranzeige zu ändern.

ES

El constructor se reserva el derecho de modificar sin previo aviso las características de los equipos presentados en esta publicación.

PT

O fabricante reserva-se o direito de modificar sem aviso prévio as características dos aparelhos apresentados nesta publicação

1. INDICE

1. INDICE.....	1
2. INDICE ANALITICO	2
3. SICUREZZA	3
4. NORME E AVVERTENZE GENERALI	4
4.1. Informazioni Generali	4
4.2. Garanzia.....	4
4.3. Descrizione Apparecchiatura	4
4.4. Targhetta Caratteristiche.....	5
4.5. Sostituzione Parti	6
5. USO E FUNZIONAMENTO	6
5.1. Descrizione Comandi	6
5.2. Visualizzazione Display LED.....	7
5.3. Funzionalità	8
6. CONSIGLI PER L'USO	11
6.1. Prolungata inattività.....	11
6.2. Consigli per il normale utilizzo.....	11
7. PULIZIA E MANUTENZIONE	12
7.1. Avvertenze Per La Pulizia E Manutenzione	12
7.2. Manutenzione Ordinaria	12
7.3. Manutenzione Straordinaria	12
8. GUASTI	13
8.1. Visualizzazione Allarmi.....	14
8.2. Visualizzazione Guasti	15
9. INSTALLAZIONE.....	15
9.1. Imballo E Disimballo.....	15
9.2. Installazione	16
9.3. Allacciamento Alimentazione Elettrica	16
9.4. Allacciamento Frigorifero (Modelli Predisposti).....	17
9.5. Collaudo	17
9.6. Reversibilità Delle Porte	17
10. NOTE TECNICHE	18
10.1. Smaltimento Condensa Evaporatore	18
11. SMALTIMENTO APPARECCHIATURA.....	18
12. SCHEDA TECNICA DEL REFRIGERANTE R134a / R452A.....	18
13. SCHEDA TECNICA DEL REFRIGERANTE R290.....	18
ALLEGATI.....	I

2. INDICE ANALITICO**A**

Accensione / spegnimento della luce cella; 8
 Accensione e spegnimento apparecchiatura; 8
 Allacciamento Alimentazione Elettrica; 16
 Allarmi HACCP; 9
 Attivazione / disattivazione funzione Overcooling;
 8
 Attivazione della funzione Energy Saving; 8
 Attivazione funzionamento per alta o bassa
 umidità; 8
 Attivazione sbrinamento manuale; 8
 Avvertenze Per La Pulizia E Manutenzione; 12

B

Blocco tastiera; 8

C

Cancellazione elenco allarmi HACCP; 10
 Collaudo; 17
 Consigli per il normale utilizzo; 11
 CONSIGLI PER L'USO; 11

D

Descrizione Apparecchiatura; 4
 Descrizione Comandi; 6
 Disimballo; 15

F

Funzionalità; 8

G

Garanzia; 4
 GUASTI; 13

I

Imballo; 15

Impostazione del setpoint di lavoro; 8
 Impostazione ora e data; 8
 Impostazione parametri; 10
 Informazioni Generali; 4
 Installazione; 16

M

Manutenzione Ordinaria; 12

O

Ore funzionamento compressore; 10

P

Prolungata inattività; 11

R

Reversibilità Delle Porte; 17

S

SCHEDA TECNICA DEL REFRIGERANTE
 R134a / R452A; 18
 SCHEDA TECNICA DEL REFRIGERANTE R290;
 18
 SICUREZZA; 3
 Smaltimento Apparecchiatura; 18
 Sostituzione Parti; 6

T

Targhetta Caratteristiche; 5

V

Visualizzazione Allarmi; 14
 Visualizzazione allarmi HACCP; 9
 Visualizzazione Display LED; 7
 Visualizzazione Guasti; 15
 Visualizzazione temperatura sonde; 9

3. SICUREZZA



Si raccomanda di leggere attentamente le istruzioni e le avvertenze contenute nel presente manuale prima di utilizzare l'apparecchiatura. Le informazioni contenute nel manuale sono fondamentali per la sicurezza d'uso e per la manutenzione della macchina.



Conservare con cura questo manuale per poterlo consultare in ogni caso di necessità.



L'impianto elettrico è stato progettato secondo la norma CEI EN **60335-2-89**.



Mantenere libere da ostruzioni le aperture di ventilazione nell'involucro dell'apparecchio o nella struttura a incasso.



Non utilizzare dispositivi meccanici né altri mezzi per accelerare il processo di sbrinamento diversi da quelli raccomandati dal costruttore.



Non danneggiare il circuito del refrigerante.



Non utilizzare degli apparecchi elettrici all'interno degli scomparti dell'apparecchio per la conservazione dei cibi congelati.



Non conservare sostanze esplosive, quali contenitori sotto pressione con propellente infiammabile, in questo apparecchio.



Non appoggiare oggetti sul fondo dell'apparecchiatura. Utilizzare le apposite griglie per stoccare il prodotto.



Il carico massimo ammesso per griglia è di 45Kg uniformemente distribuiti.



La sostituzione del cavo di alimentazione deve essere eseguita da personale qualificato.



Adesivi particolari evidenziano la presenza di tensione di rete in prossimità di aree (comunque protette) con rischi di natura elettrica.



Prima del collegamento, assicurarsi che i mezzi per la disconnessione dell'apparecchio dalla rete elettrica, siano incorporati nell'impianto fisso in accordo alle regole di installazione (richiesto per apparecchi forniti senza spina da collegare ad impianto fisso).

Il costruttore, in fase di progettazione e costruzione, ha posto particolare attenzione agli aspetti che possono provocare rischi alla sicurezza e alla salute delle persone che interagiscono con l'apparecchiatura.

Leggere attentamente le istruzioni riportate nel manuale in dotazione e quelle applicate direttamente, in particolare rispettare quelle riguardanti la sicurezza.

Non manomettere od eliminare i dispositivi di sicurezza installati. Il mancato rispetto di questo requisito può recare rischi gravi per la sicurezza e la salute delle persone.

E' consigliato simulare alcune manovre di prova per individuare i comandi, in particolare quelli relativi all'accensione e allo spegnimento, e le loro funzioni principali.

L'apparecchiatura è destinata solo all'uso per cui è stata progettata; ogni altro utilizzo è da considerarsi improprio.

Il costruttore declina ogni responsabilità per eventuali danni a cose o persone causati da un uso improprio o errato.



Tutti gli interventi di manutenzione che richiedono una precisa competenza tecnica o particolari capacità, devono essere eseguiti esclusivamente da personale qualificato.

Per garantire l'igiene e proteggere gli alimenti da fenomeni di contaminazione, è necessario pulire accuratamente gli elementi che vengono a contatto direttamente o indirettamente con gli alimenti e tutte le zone limitrofe. Effettuare queste operazioni usando esclusivamente prodotti detergenti per uso alimentare, evitando prodotti infiammabili o prodotti che contengono sostanze nocive alla salute.

In caso di inattività prolungata, oltre a scollegare tutte le linee di alimentazione, è necessario effettuare una pulizia accurata di tutte le parti interne ed esterne dell'apparecchiatura.

4. NORME E AVVERTENZE GENERALI

4.1. Informazioni Generali

Questo manuale è stato realizzato dal costruttore per fornire le informazioni necessarie a coloro che sono autorizzati ad interagire con essa.

Si consiglia i destinatari delle informazioni di leggerle attentamente ed applicarle in modo rigoroso.

La lettura delle informazioni contenute nel seguente documento, permetterà di evitare rischi alla salute e alla sicurezza delle persone.

Conservare questo manuale per tutta la durata di vita dell'apparecchiatura in un luogo noto e facilmente accessibile, per averlo sempre a disposizione nel momento in cui è necessario consultarlo.

Per evidenziare alcune parti di testo di notevole importanza o per indicare alcune specifiche importanti, sono stati adottati dei simboli particolari il cui significato viene di seguito descritto:



Indica informazioni importanti riguardanti la sicurezza. E' necessario adottare comportamenti appropriati per non mettere a rischio la salute e la sicurezza delle persone e non provocare danni.



Indica informazioni tecniche di particolare importanza da non trascurare.

4.2. Garanzia

La garanzia dell'apparecchio e dei componenti di nostra produzione ha la durata di 2 anni dalla data della spedizione e si traduce nella fornitura gratuita delle parti che, a nostro insindacabile giudizio, risultassero difettose.

Tali difettosità devono risultare comunque indipendenti da un eventuale non corretto impiego

del prodotto in conformità alle indicazioni riportate nel manuale.

Restano esclusi dalla garanzia oneri derivanti da manodopera, viaggi e trasporti.

I materiali sostituiti in garanzia si intendono comunque di nostra proprietà e devono pertanto essere restituiti a cura e spese del cliente.

4.3. Descrizione Apparecchiatura

Il tavolo refrigerato, d'ora innanzi definito apparecchiatura, è stato progettato e costruito per la conservazione degli alimenti nell'ambito della ristorazione professionale.

- 1) **area di condensazione** : è disposta nella parte laterale destra o sinistra ed è caratterizzata dalla presenza dell'unità condensante.
- 2) **area elettrica** : è disposta nella parte anteriore all'unità condensante e contiene le apparecchiature di controllo e di alimentazione nonché il cablaggio elettrico.
- 3) **area di evaporazione** : è situata all'interno del vano refrigerato nella parte destra o sinistra (ventilati) o posteriore (statici) ed è caratterizzata dalla unità evaporante.
- 4) **area di stoccaggio** : è situata all'interno del vano refrigerato (nei modelli con cassetto refrigerato sopra il vano tecnico anche nella zona superiore destra) ed è destinata alla conservazione degli alimenti.

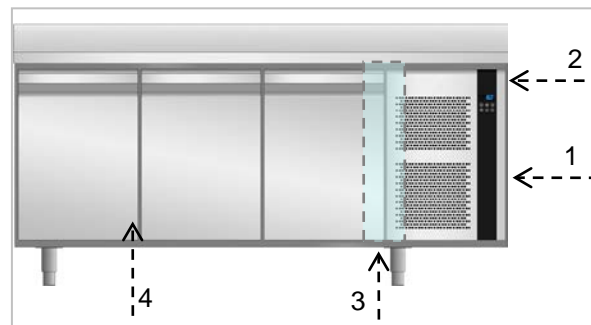

Nei modelli PREDISPOSTI l'area di condensazione non è presente ed è sostituita da un vano nel quale compaiono i seguenti tubi in uscita dall'evaporatore:

- Tubo aspirazione gas = $\varnothing 10$ mm, coibentato
- Tubo mandata liquido = $\varnothing 6$ mm, coibentato

Nella parte anteriore si evidenziano una o più porte o cassette, che chiudono ermeticamente il vano refrigerato.

In funzione delle esigenze di utilizzo, l'apparecchiatura è prodotta in più versioni.

TAVOLI STATICI (0°C + 15°C)

Modello adatto alla conservazione di prodotti alimentari freschi per i quali è sconsigliata la circolazione forzata dell'aria all'interno del vano refrigerato.

Il periodo di conservazione deve intendersi piuttosto limitato.

TAVOLI VENTILATI TN (-2°C +8°C)

Modello adatto alla conservazione di prodotti alimentari freschi, cibi precotti confezionati e bevande.

Il periodo di conservazione deve intendersi piuttosto limitato.





TAVOLI VENTILATI BT (-20°C -10°C)

Modello adatto alla conservazione di prodotti surgelati per lunghi periodi.

4.4. Targhetta Caratteristiche

La targhetta di identificazione raffigurata, è applicata direttamente sull'apparecchiatura. In essa sono riportati i riferimenti e tutte le indicazioni indispensabili alla sicurezza di esercizio.

- 1) Codice apparecchiatura
- 2) Descrizione apparecchiatura
- 3) Numero di matricola
- 4) Tensione e frequenza di alimentazione
- 5) Potenza Nominale
- 6) Potenza Sbrinamento
- 7) Potenza Totale Lampade
- 8) Classe climatica
- 9) Tipo e Quantità di gas refrigerante
- 10) Numero del fluido frigorigeno del componente principale del gas espandente della schiuma isolamento.
- 11) Simbolo RAEE

CODE /KODE CODICE		1
MODEL / MODELL MODELLO		2
SERIAL No/SERIEN NR. MATRICOLA		3
TENSION/SPANNUNG TENSIONE		4
INPUT LEISTUNGS-AUFNAHME POTENZA		5
		6
		7
CLIMATIC CLASS KLIMAKLASSE CLASSE CLIMATICA		8
REFRIGERANT KUEHLMITTEL REFRIGERANTE		9
		10
	  	11

Le apparecchiature sono dotate di classe climatica che indica la temperatura ambiente entro la quale il frigorifero funziona correttamente. Di seguito le classi climatiche esistenti :

Classe Climatica	Temperatura Ambiente °C	Umidità Relativa %
0	20	50
1	16	80
2	22	65
3	25	60
4	30	55
6	27	70
5	40	40
7	35	75

4.5. Sostituzione Parti

 Prima di effettuare qualsiasi intervento di sostituzione, attivare tutti i dispositivi di sicurezza previsti.

 In particolare disattivare l'alimentazione elettrica tramite l'interruttore differenziale sezionatore.

Qualora sia necessario sostituire dei componenti usurati, utilizzare esclusivamente dei ricambi originali.

 Si declina ogni responsabilità per danni a persone o componenti derivanti dall'impiego di ricambi non originali e interventi che possono modificare i requisiti di sicurezza, senza l'autorizzazione del costruttore.

5. USO E FUNZIONAMENTO

5.1. Descrizione Comandi



 **Tasto ON ... OFF**

Una pressione del tasto **ON/OFF** comporta l'accensione del controllore. La pressione per 2 secondi consecutivi impone lo spegnimento del controllore.



Tasto SET

Una pressione durante il normale funzionamento, permette di impostare il setpoint di lavoro.



Tasto Sbrinamento

Una pressione durante il normale funzionamento, permette di avviare uno sbrinamento manuale.



Tasto Luce

Una pressione durante il normale funzionamento, permette di accendere o spegnere la luce.



Tasti Incremento ... Decremento

La pressione dei tasti, in programmazione setpoint, parametri e umidità decrementano o incrementano il valore selezionato.

5.2. Visualizzazione Display LED

Sono presenti alcune segnalazioni grafiche all'interno dell'area display.



Questo LED indica lo stato (acceso o spento) del COMPRESSORE



Questo LED indica l'attivazione della funzione OVER COOLING



Questo LED indica lo stato (acceso o spento) del VENTILATORE



Questo LED indica l'attivazione della funzione ENERGY SAVING



Questo LED indica lo stato (acceso o spento) della LUCE



Questo LED indica uno sbrinatorio in corso



Questo LED indica lo stato (acceso o spento) delle RESISTENZE PORTA



Questo LED indica uno stato di allarme HACCP.



Questo LED indica uno stato di ALLARME / GUASTO.





IL LED acceso richiede la pulizia del filtro condensatore.

5.3. Funzionalità





Accensione e spegnimento apparecchiatura

Assicurarsi che la tastiera non sia bloccata.

Tenere premuto per due secondi il tasto  : il led  si accenderà / spegnerà.



Impostazione del setpoint di lavoro

Assicurarsi che la tastiera non sia bloccata.

Premere e rilasciare il tasto  : il led  lampeggia. Impostare il nuovo setpoint di lavoro mediante i tasti  . Confermare il nuovo valore mediante il tasto .



Accensione / spegnimento della luce cella

Assicurarsi che la tastiera non sia bloccata.

Premere e rilasciare il tasto  : il led  si accende.
Per spegnere la luce premere nuovamente il tasto .



Attivazione / disattivazione funzione Overcooling

Assicurarsi che la tastiera non sia bloccata.

Premere per almeno 4 secondi il tasto . Il led  si accende. Durante la funzione Overcooling il setpoint viene decrementato di 1°C. Durante la funzione Overcooling lo sbrinamento non viene mai attivato.

Attivazione sbrinamento manuale

Assicurarsi che la tastiera non sia bloccata e che non sia in corso la funzione Overcooling. Premere



per almeno 4 secondi il tasto . Se la temperatura della sonda evaporatore non è superiore al limite impostato, viene attivato lo sbrinamento e il led  si accende. Terminato lo sbrinamento il led  si spegne.

Attivazione della funzione Energy Saving



Trascorso il tempo stabilito in assenza di aperture porta, viene attivata la funzione di Energy Saving : si accende il led . La funzione termina alla prima apertura porta.

Attivazione funzionamento per alta o bassa umidità

Assicurarsi che la tastiera non sia bloccata.
Per visualizzare il funzionamento corrente



premere e rilasciare i tasti  e  : il display visualizza "rhH" se è attivo il funzionamento per alta percentuale di umidità, "rhL" se è attivo il funzionamento per bassa percentuale di umidità.



Per cambiare il funzionamento premere per

almeno 4 secondi i tasti  e  : il display visualizza "rhH" (funzionamento per alta percentuale di umidità) oppure "rhL" (funzionamento per bassa percentuale di umidità).

Blocco tastiera

Per bloccare la tastiera premere per almeno un





secondo i tasti  e  : il display visualizza "Loc" per un secondo. Se la tastiera è bloccata, non sarà consentito effettuare nessuna operazione : qualsiasi operazione provoca la visualizzazione a display della scritta "Loc". Per sbloccare la tastiera premere per almeno un

secondo i tasti  e  : il display visualizza "UnL" per un secondo.

Impostazione ora e data

Assicurarsi che la tastiera non sia bloccata.



Premere il tasto  per un secondo : il display visualizza la scritta "rtc".

Premere e rilasciare il tasto  : il display visualizzerà "yy" seguito dagli ultimi due numeri dell'anno e il LED  lampeggia. Mediante i tasti  e  è possibile impostare l'anno corrente.



Premere il tasto  per memorizzare il dato e passare alla modifica del mese : il display visualizzerà "nn" seguito dai due numeri del mese.

Mediante i tasti  e  è possibile impostare il mese corrente.

Premere il tasto  per memorizzare il dato e passare alla modifica del giorno : il display visualizzerà "dd" seguito dai due numeri del

giorno. Mediante i tasti  e  è possibile impostare il giorno corrente.

Premere il tasto  per memorizzare il dato e passare alla modifica dell'ora : il display visualizzerà "hh" seguito dai due numeri dell'ora.

Mediante i tasti  e  è possibile impostare l'ora corrente.

Premere il tasto  per memorizzare il dato e passare alla modifica dei minuti : il display visualizzerà "nn" seguito dai due numeri dei minuti. L'ora viene visualizzata nel formato 24 h.

Mediante i tasti  e  è possibile impostare il valore corretto.

Premere e rilasciare il tasto  o non operare per 15 secondi: il LED  si spegnerà. Per uscire anticipatamente dalla procedura

premere e rilasciare il tasto .

Visualizzazione temperatura sonde

Assicurarsi che la tastiera non sia bloccata.

Premere il tasto  per un secondo : il display visualizza la scritta "rtc".

Premere il tasto  : il display visualizza la temperatura letta dalla sonda cella.

Premere il tasto  : il display visualizza la scritta "Pb2" (sonda evaporatore). Premere il

tasto  per visualizzare il valore letto dalla sonda evaporatore.

Premere il tasto  : il display visualizza la scritta "Pb3" (sonda condensatore). Premere il

tasto  per visualizzare il valore letto dalla sonda condensatore.

Per uscire dalla procedura premere il tasto  : il display visualizza nuovamente la temperatura letta dalla sonda cella.

Allarmi HACCP

Lo strumento è in grado di memorizzare fino a 9 allarmi HACCP, dopodiché l'allarme più recente sovrascrive il più vecchio. Lo strumento fornisce le seguenti informazioni:

- codice allarme
- il valore critico
- la data e l'ora in cui l'allarme si è manifestato
- la durata dell'allarme (da 1 min a 99 h e 59 min, parziale se l'allarme è in corso).

Sono previsti i seguenti codici di allarme :

- **AL** : allarme di temperatura di minima
- **AH** : allarme di temperatura di massima
- **id** : allarme ingresso micro porta
- **PF** allarme interruzione dell'alimentazione

 Per evitare di memorizzare ripetutamente allarmi interruzione dell'alimentazione, disconnettere l'alimentazione quando lo strumento è spento

 Se la durata dell'allarme interruzione dell'alimentazione è tale da provocare l'errore orologio (codice "rtc"), lo strumento non fornirà alcuna informazione riguardante la durata dell'allarme

Visualizzazione allarmi HACCP



Assicurarsi che la tastiera non sia bloccata.

Tenere premuto il tasto  per 1 secondo: il display visualizzerà la scritta "rtc".

Premere ripetutamente il tasto  finché a display compare la scritta "LS".

Premere e il tasto  : il display visualizzerà il codice dell'allarme più recente (ovvero uno dei

codici sopra elencati seguito dal numero "1"; maggiore è il numero che segue il codice dell'allarme e più vecchio è l'allarme). Mediante i

tasti  e  è possibile scorrere i vari allarmi memorizzati.

Per selezionare un allarme premere il tasto

 : il led **HACCP** smette di lampeggiare e rimane acceso stabilmente, il display visualizza in successione le seguenti informazioni :

8.0	il valore critico è di 8,0 °C/8 °F
StA	il display sta per visualizzare la data e l'ora in cui l'allarme si è manifestato
y09	l'allarme si è manifestato nel 2009 (continua ...)
n03	l'allarme si è manifestato nel mese di marzo (continua ...)
d26	l'allarme si è manifestato il 26 marzo 2009
h16	l'allarme si è manifestato alle 16 (continua ...)
n30	l'allarme si è manifestato alle 16 e 30
dur	il display sta per visualizzare la durata dell'allarme
h01	l'allarme è durato 1 h (continua ...)
n15	l'allarme è durato 1 h e 15 min
AH3	l'allarme selezionato

Il display visualizza ogni informazione per 1 secondo.

Per uscire dalla successione di informazioni :

premere e rilasciare il tasto , il display visualizzerà l'allarme selezionato (nell'esempio "AH3").

Per uscire dalla procedura premere il tasto  : il display visualizza nuovamente la temperatura letta dalla sonda cella.

 Se lo strumento non ha alcun allarme in memoria, la label "LS" non verrà visualizzata.



Cancellazione elenco allarmi HACCP

Assicurarsi che la tastiera non sia bloccata.

Tenere premuto il tasto  per 1 secondo: il display visualizzerà la scritta "rtc".

Premere ripetutamente il tasto  finché a display compare la scritta "rLS".

Premere il tasto  : viene richiesta la password per poter cancellare gli allarmi in memoria.

Mediante i tasti  e  impostare la password **149** : premere il tasto  per confermare l'eliminazione degli allarmi.

 Se lo strumento non ha alcun allarme in memoria, la label "rLS" non verrà visualizzata.

Ore funzionamento compressore

Lo strumento è in grado di memorizzare fino a 9.999 ore di funzionamento del compressore, dopodiché il numero "9999" lampeggia.

Per visualizzare le ore di funzionamento compressore eseguire le seguenti istruzioni. Assicurarsi che la tastiera non sia bloccata.

Tenere premuto il tasto  per 1 secondo: il display visualizzerà la scritta "rtc".



Premere ripetutamente il tasto  finché a display compare la scritta "CH".

Premere il tasto  per visualizzare il dato. Per azzerare il contatore eseguire le seguenti istruzioni. Assicurarsi che la tastiera non sia bloccata.

Tenere premuto il tasto  per 1 secondo: il display visualizzerà la scritta "rtc".

Premere ripetutamente il tasto  finché a display compare la scritta "rCH".

Premere il tasto  : viene richiesta la password per poter azzerare il contatore.



Mediante i tasti  e  impostare la password **149**: premere il tasto  per confermare.



Impostazione parametri

Assicurarsi che la tastiera non sia bloccata.

Tenere premuti i tasti  e  per 4 secondi: il display visualizzerà la scritta "PA".

Premere il tasto  : viene richiesta la password per accedere ai parametri.



Mediante i tasti  e  impostare la password **-19** : premere il tasto  per confermare.

Tenere premuti i tasti  e  per 4 secondi: il display visualizzerà la scritta "SP" (primo parametro disponibile).

Mediante i tasti  e  è possibile scorrere la lista dei parametri

Premere il tasto  per modificare il parametro mediante i tasti  e  :

premere il tasto  per confermare la modifica.

Per uscire dalla procedura tenere premuti i tasti  e  per 4 secondi.

 Per rendere operativi alcuni parametri è necessario spegnere e riaccendere l'apparecchiatura.

6. CONSIGLI PER L'USO

6.1. Prolungata inattività

Se l'apparecchiatura rimane inattiva per un lungo tempo, procedere nel modo indicato:

1. Agire sull'interruttore automatico sezionatore per disattivare l'allacciamento alla linea elettrica principale.
2. Pulire accuratamente l'apparecchiatura e le zone limitrofe.
3. Cospargere con un velo d'olio alimentare le superfici in acciaio inox.
4. Eseguire tutte le operazioni di manutenzione;
5. Lasciare le porte socchiuse per evitare la formazione di muffe e/o odori sgradevoli.

6.2. Consigli per il normale utilizzo

Al fine di garantire un corretto uso dell'apparecchiatura, è bene applicare i seguenti consigli:

- Evitare di ostruire la zona anteriore alla unità condensatrice per favorire al massimo lo smaltimento di calore dal condensatore.
- Mantenere sempre pulita la parte anteriore del condensatore utilizzando una spazzola morbida ed evitando l'impiego di utensili rigidi o metallici che possano danneggiare le alettature del condensatore.
- Controllare la planarità della superficie di appoggio della apparecchiatura.
- Evitare di introdurre sostanze liquide o solide a temperatura superiore a quella ambiente, e comunque effettuare l'introduzione del materiale dopo che l'apparecchiatura ha raggiunto la temperatura di funzionamento.
- Evitare di stipare i materiali da conservare a contatto con le pareti interne, bloccando in tal modo la circolazione dell'aria che garantisce l'uniformità della temperatura all'interno del vano refrigerato.
- Evitare quanto più possibile il numero e la durata delle aperture porte.

7. PULIZIA E MANUTENZIONE

7.1. Avvertenze Per La Pulizia E Manutenzione



Prima di effettuare qualsiasi intervento di manutenzione, attivare tutti i dispositivi di sicurezza previsti. In particolare disattivare

l'alimentazione elettrica mediante l'interruttore automatico sezionatore.

7.2. Manutenzione Ordinaria

La manutenzione ordinaria consiste nella pulizia giornaliera di tutte le parti che possono venire a contatto con gli alimenti.

Una buona manutenzione consentirà di ottenere migliori prestazioni, una maggiore durata dell'apparecchiatura e un mantenimento costante dei requisiti di sicurezza.

Non spruzzare con getti d'acqua diretti o con apparecchi ad alta pressione.

Per la pulizia dell'acciaio inossidabile non usare pagliette o spazzole di ferro in quanto possono depositare particelle ferrose che ossidandosi portano alla ruggine.

Per rimuovere residui induriti utilizzare spatole in legno, in plastica o saponette in gomma abrasiva.

Durante i periodi di lunga inattività stendere su tutte le superfici in acciaio inox un velo protettivo passandovi un panno imbevuto di olio di vaselina, ed arieggiare periodicamente i locali.



Non usare prodotti che contengono sostanze dannose e pericolose per la salute delle persone (solventi, benzine, ecc.).

7.3. Manutenzione Straordinaria



Periodicamente far eseguire da personale specializzato le seguenti operazioni :









- Provvedere periodicamente alla pulizia del condensatore utilizzando utensili idonei (aspirapolvere o spazzole morbide).
- Controllare la perfetta tenuta della guarnizione della porta e, se necessario, sostituirla.

- Verificare che i collegamenti elettrici non abbiano subito degli allentamenti nelle connessioni.
- Verificare l'efficienza della resistenza stipite (nei modelli BT).
- Controllare il funzionamento del termostato elettronico e delle sonde.
- Verificare l'efficienza dell'impianto elettrico.





8. GUASTI

Le informazioni di seguito riportate hanno lo scopo di aiutare l'identificazione e correzione di eventuali anomalie e disfunzioni che potrebbero presentarsi in fase d'uso. Alcuni di questi problemi

possono essere risolti dall'utilizzatore, per tutti gli altri è richiesta una precisa competenza e quindi devono essere eseguiti esclusivamente da personale qualificato.

Problema	Cause	Rimedi
Il gruppo frigorifero non parte	Fine sbrinamento	riparte dopo una sosta di 3'
	Spegnimento tramite interruttore generale	riacceso, riparte dopo 3'
	Manca tensione	controllare spina, prese, fusibili e rete elettrica
	Altre cause	 Se il problema persiste contattare il centro di assistenza.
Il gruppo frigorifero funziona continuamente raffreddando insufficientemente	Locale troppo caldo	aerare l'ambiente
	Condensatore sporco	pulire il condensatore
	Insufficiente tenuta delle porte	controllare le guarnizioni
	Insufficiente quantità di gas refrigerante	 Contattare il centro di assistenza.
	Valvola gas caldo parzialmente aperta	 Contattare il centro di assistenza.
	Resistenze sempre inserite	verificare temporizzatore (solo su modelli con sbrinamento elettrico)
	Ventilatore del condensatore fermo	 Contattare il centro di assistenza.
	Ventilatore evaporatore fermo	 Contattare il centro di assistenza.
Il gruppo frigorifero non si arresta	Sonda guasta	 Contattare il centro di assistenza.
	Teletermostato o termostato guasto	 Contattare il centro di assistenza.
Presenza di ghiaccio all'interno dell'evaporatore	Tubo di scarico ostruito	smontare e rimontare il gruppo di scarico dopo averne controllato la pulizia
	Apparecchio non livellato	ripristinare il livello agendo sui piedi regolabili
	Valvola gas caldo in avaria	 Contattare il centro di assistenza.
	Resistenze non funzionanti	verificare attivazione sbrinamento (solo su modelli con sbrinamento elettrico)
Rumorosità dell'apparecchio	Vibrazioni persistenti	verificare che non vi siano contatti tra l'apparecchio ed altri oggetti sia all'interno che all'esterno

8.1. Visualizzazione Allarmi

Problema		Cause	Rimedi
AL	A display lampeggia la scritta "AL" ed il buzzer emette un suono intermittente	La temperatura rilevata dalla sonda evaporatore è inferiore al valore stabilito.	 Contattare il centro di assistenza. <ul style="list-style-type: none"> ➤ Verificare il funzionamento del ventilatore evaporatore. ➤ Verificare che l'impianto non sia scarico.
	Allarme bassa temperatura evaporatore		
AH	A display lampeggia la scritta "AH" ed il buzzer emette un suono intermittente	La temperatura rilevata dalla sonda cella è superiore al valore stabilito.	<ul style="list-style-type: none"> ➤ Verificare la temperatura della cella ➤ Verificare che l'impianto funzioni correttamente.
	Allarme alta temperatura cella		
id	A display lampeggia la scritta "id" ed il buzzer emette un suono intermittente	L'ingresso micro porta rimane aperto.	 Contattare il centro di assistenza. <ul style="list-style-type: none"> ➤ Verificare il micro porta ➤ Verificare il corretto allineamento della porta
	Allarme ingresso micro porta		
PF	A display lampeggia la scritta "PF" ed il buzzer emette un suono intermittente	Si è verificata una interruzione della alimentazione elettrica.	<ul style="list-style-type: none"> ➤ Verificare l'impianto elettrico.  Per evitare di memorizzare ripetutamente allarmi interruzione dell'alimentazione, spegnere lo strumento prima di disconnettere l'alimentazione elettrica.
	Allarme interruzione alimentazione elettrica		
COH	A display lampeggia la scritta "COH" ed il buzzer emette un suono intermittente	La temperatura rilevata dalla sonda condensatore è superiore al valore stabilito..	 Contattare il centro di assistenza. <ul style="list-style-type: none"> ➤ Aerare l'ambiente. ➤ Pulire il condensatore.
	Allarme temperatura condensatore		
CSd	A display lampeggia la scritta "CSd" ed il buzzer emette un suono intermittente	La temperatura rilevata dalla sonda condensatore è superiore al valore stabilito..	 Contattare il centro di assistenza. <ul style="list-style-type: none"> ➤ Pulire il condensatore. ➤ Verificare che i ventilatori condensatore funzionino correttamente.
	Allarme ventilatore condensatore bloccato		

8.2. Visualizzazione Guasti

Problema		Cause	Rimedi
Pr1	A display lampeggia la scritta "Pr1" ed il buzzer emette un suono intermittente	<ul style="list-style-type: none"> ➤ Il tipo di sonda non è corretto. ➤ La sonda è difettosa. ➤ Il collegamento sonda – scheda elettronica non è corretto. ➤ La temperatura rilevata dalla sonda è al di fuori dei limiti consentiti dalla sonda cella in uso 	 Contattare il centro di assistenza. <ul style="list-style-type: none"> ➤ Verificare che la sonda cella sia del tipo NTC. ➤ Verificare l'integrità della sonda cella. ➤ Verificare l'esattezza del collegamento strumento – sonda. ➤ Verificare che la temperatura in prossimità della sonda cella non sia al di fuori dei limiti consentiti
	Errore sonda cella		
Pr2	A display lampeggia la scritta "Pr2" ed il buzzer emette un suono intermittente		
	Errore sonda evaporatore		
Pr3	A display lampeggia la scritta "Pr3" ed il buzzer emette un suono intermittente		
	Errore sonda condensatore		
rtc	A display lampeggia la scritta "rtc"	L'impostazione dell'ora corrente è stata cancellata.	<ul style="list-style-type: none"> ➤ Impostare il giorno e l'ora.
	Errore orologio		

9. INSTALLAZIONE

9.1. Imballo E Disimballo

Eseguire la movimentazione e l'installazione rispettando le informazioni fornite dal costruttore, riportate direttamente sull'imballo, sull'apparecchiatura e nel presente manuale.

Il sistema di sollevamento e trasporto del prodotto imballato prevede l'impiego di un carrello a forche o di un transpallett usando il quale si deve fare particolare attenzione al bilanciamento del peso onde evitare pericoli di ribaltamento (evitare inclinazioni eccessive!).

 **ATTENZIONE** : Nell'inserire il dispositivo di sollevamento, fare attenzione al cavo di alimentazione e alla posizione dei piedini.

L'imballo è realizzato in cartone e il pallett in legno. Sull'imballo in cartone viene stampigliata una serie di simboli che evidenziano, secondo le normative internazionali, le prescrizioni cui dovranno essere sottoposte le apparecchiature durante le operazioni di carico e scarico, trasporto e immagazzinamento.



Alla consegna verificare, che l'imballo sia integro e che durante il trasporto non abbia subito danni. Eventuali danni vanno immediatamente contestati al trasportatore.

L'apparecchiatura va sballata prima possibile per verificarne l'integrità e l'assenza di danni. Non incidere il cartone con utensili taglienti onde evitare di danneggiare i sottostanti pannelli in acciaio.

Sfilare verso l'alto l'imballo in cartone.

Dopo aver sballato l'apparecchiatura verificare che le caratteristiche corrispondano a quanto da Voi richiesto nell'ordine;

Per eventuali anomalie contattare immediatamente il rivenditore.

! Gli elementi dell'imballo (sacchetti in nylon, polistirolo espanso, graffe ...) non devono essere lasciati alla portata dei bambini
Rimuovere il film protettivo in PVC dalle pareti interne ed esterne evitando l'uso di utensili metallici.

i **LIMITE DI IMPILABILITÀ** : Sia durante il trasporto che l'immagazzinamento il limite di impilabilità delle apparecchiature è pari ad un massimo di 3.

9.2. Installazione

i Le operazioni di messa in opera e di installazione devono essere effettuate da personale specializzato.
Tutte le fasi di installazione devono essere considerate, sin dalla realizzazione del progetto generale.

La zona di installazione deve essere provvista di tutti gli allacciamenti di alimentazione, di scarico dei residui di produzione, deve essere adeguatamente illuminata ed avere tutti i requisiti igienici e sanitari rispondenti alle leggi vigenti.

Per ottimizzare i consumi e ridurre l'usura della macchina, non collocarla in vicinanza di fonti di calore o in ambienti con temperature troppo elevate.

Procedere al livellamento dell'apparecchio agendo sui singoli piedini.

i Non spingere o trascinare l'apparecchio durante l'installazione, per evitare che si ribalti o crei danni ad alcune parti dello stesso.

! Questo apparecchio può essere installato e funzionare solo in locali permanentemente ventilati, per garantire un corretto funzionamento dello stesso.

i Allacciare e quindi lasciare inserito per un certo tempo (almeno due ore) prima di controllare il funzionamento. Durante il trasporto è probabile che l'olio lubrificante del compressore sia entrato nel circuito refrigerante otturando il capillare: di conseguenza l'apparecchiatura funzionerà per

qualche tempo senza produrre freddo fino a quando l'olio non sarà ritornato al compressore.

! **ATTENZIONE** : l'apparecchiatura necessita di spazi minimi funzionali come da disegno.



9.3. Allacciamento Alimentazione Elettrica

i L'allacciamento deve essere effettuato da personale autorizzato e qualificato, nel rispetto delle leggi vigenti in materia e con l'utilizzo di materiale appropriato e prescritto.

i Prima di collegare l'apparecchio alla rete di alimentazione elettrica verificare che la tensione e la frequenza corrispondano con i dati riportati sulla targhetta di immatricolazione applicata sulla parte posteriore dell'apparecchio.

i L'apparecchiatura viene fornita con tensione di funzionamento 230V~ 50Hz o 220V~ 60Hz.

! Prima del collegamento, assicurarsi che i mezzi per la disconnessione dell'apparecchio dalla rete elettrica, siano incorporati nell'impianto fisso in accordo alle regole di installazione (richiesto per apparecchi forniti senza spina da collegare ad impianto fisso).

9.4. Allacciamento Frigorifero (Modelli Predisposti)

Il collegamento con unità condensatrici "remote" va effettuato secondo lo schema frigorifero allegato.

Ricordiamo che nel vano tecnico sono presenti :

- Tubo di aspirazione.
- Tubo di mandata liquido.

Questi vanno pertanto collegati con i corrispondenti tipi presenti nell'unità condensatrice.

A collegamento effettuato provvedere ad una accurata operazione di vuoto e successiva carica

facendo attenzione di utilizzare un tipo di gas frigorifero compatibile con la componentistica presente.

Per la messa in funzione dell'apparecchiatura, effettuare i collegamenti elettrici tra strumentazione presente sul pannello comandi e unità condensatrice secondo lo schema elettrico allegato.

9.5. Collaudo

L'apparecchiatura viene spedita in condizioni di essere messa in funzione dall'utilizzatore.

Tale funzionalità è garantita dal superamento dei test (collaudo elettrico - collaudo funzionale -

collaudo estetico) e dalla relativa certificazione tramite gli specifici allegati.

9.6. Reversibilità Delle Porte

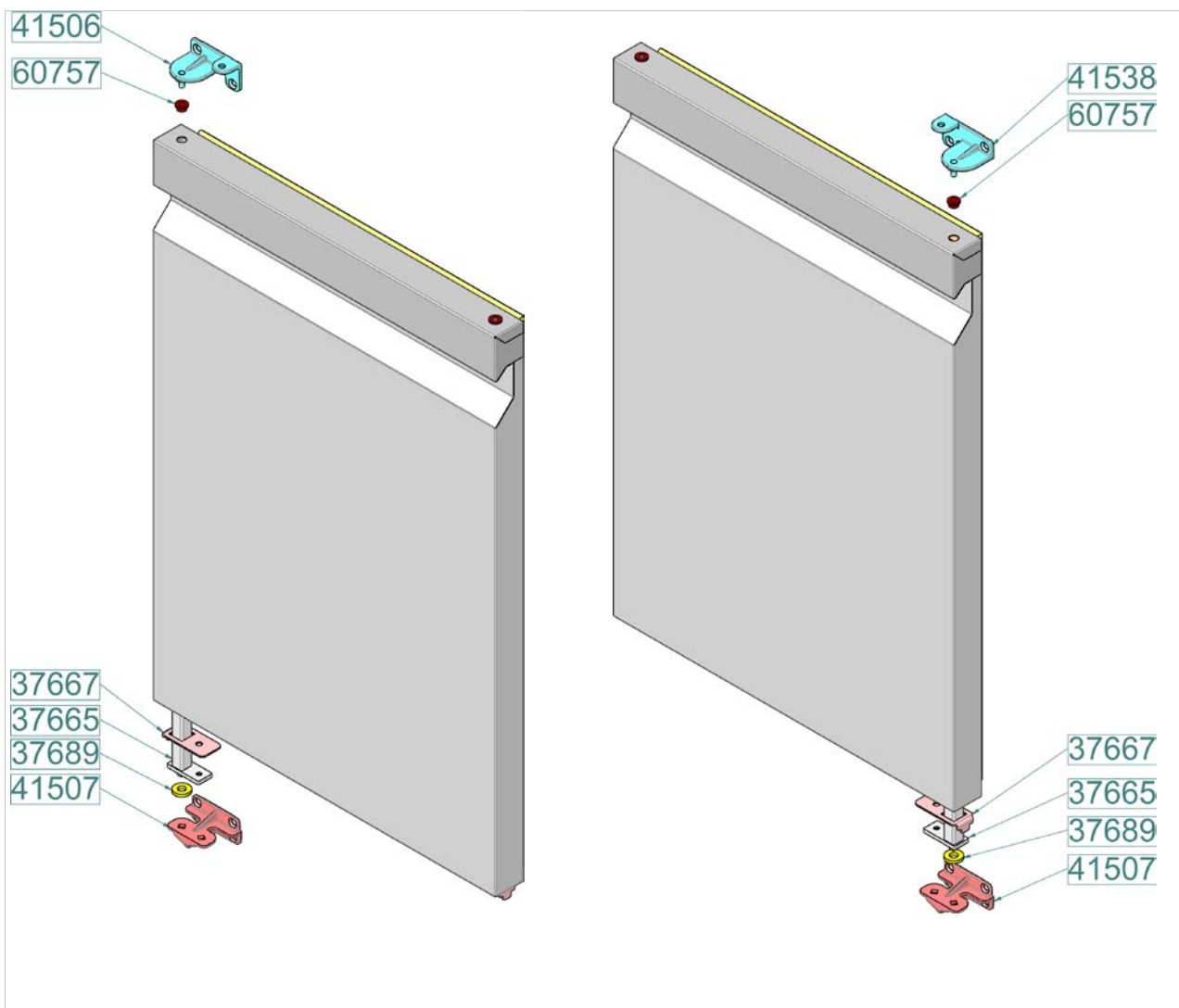

10. NOTE TECNICHE

10.1. Smaltimento Condensa Evaporatore

L'eliminazione della condensa prodotta durante la fase di sbrinamento avviene

AUTOMATICAMENTE e non prevede pertanto alcuna operazione manuale.

11. SMALTIMENTO APPARECCHIATURA

 Questo apparecchio è contrassegnato in conformità alla Direttiva Europea 2002/96/EC, WASTE ELECTRICAL AND ELECTRONIC EQUIPMENT (WEEE).

 Assicurandosi che questo prodotto sia smaltito in modo corretto, l'utente contribuisce a prevenire le potenziali conseguenze negative per l'ambiente e la salute.



Il simbolo  sul prodotto o sulla documentazione di accompagnamento indica che questo prodotto non deve essere trattato come

rifiuto domestico ma deve essere consegnato presso l'idoneo punto di raccolta per il riciclaggio di apparecchiature elettriche ed elettroniche.

Disfarsene seguendo le normative locali per lo smaltimento dei rifiuti.

Per ulteriori informazioni sul trattamento, recupero e riciclaggio di questo prodotto, contattare l'idoneo ufficio locale, il servizio di raccolta dei rifiuti domestici o il negozio presso il quale il prodotto è stato acquistato.

12. SCHEDA TECNICA DEL REFRIGERANTE R134a / R452A

Di seguito i componenti del fluido **R452A** :

- HFC-125 59%
- HFC-1234yf 30%
- HFC-32 11%

IDENTIFICAZIONE DEI PERICOLI

La rapida evaporazione del liquido può causare congelamento. L'inalazione di concentrazioni elevate di vapore può causare irregolarità cardiache, effetti narcotici a breve termine (comprese vertigini, cefalee e confusione mentale), svenimenti o morte.

- Effetti sugli occhi: Congelamento o ustioni a freddo causati dal contatto con il liquido.
- Effetti sull'epidermide: Congelamento o ustioni a freddo causati dal contatto con il liquido.
- Effetti dell'ingestione L'ingestione non è considerata un mezzo di esposizione.

MISURE DI PRIMO SOCCORSO

Occhi: In caso di contatto, lavare immediatamente l'occhio con abbondante acqua per almeno 15 minuti. Consultare un medico.

Effetti sull'epidermide: Lavare con acqua per almeno 15 minuti dopo un contatto eccessivo. Se necessario, curare il congelamento, riscaldando gentilmente la zona in oggetto. Affidarsi a un medico in caso di irritazione.

Ingestione orale: L'ingestione non è considerata un mezzo di esposizione.

Inalazione: Se vengono inalate concentrazioni elevate, portare all'aria aperta. Mantenere calma la persona. Se la persona non respira, somministrare la respirazione artificiale. Se la respirazione è difficoltosa, somministrare ossigeno. Affidarsi a un medico.

13. SCHEDA TECNICA DEL REFRIGERANTE R290

IDENTIFICAZIONE DEI PERICOLI

- Estremamente infiammabile
- Gas liquefatto

MISURE DI PRIMO SOCCORSO

Inalazione: E' consigliato l'intervento di un medico. In alta concentrazione può causare asfissia. I sintomi possono includere perdita di mobilità e/o conoscenza. I sintomi possono includere vertigini, mal di testa, nausea e perdita di coordinazione.

Spostare la vittima in zona non contaminata indossando l'autorespiratore. Mantenere il paziente disteso e al caldo. Procedere alla respirazione artificiale in caso di arresto della respirazione.

Contatto con gli occhi e con la pelle: Lavare con acqua per almeno 15 minuti. Togliere gli abiti contaminati.

Ingestione: Nessun provvedimento necessario. Via di esposizione poco probabile.

1. INDEX

1. INDEX.....	1
2. ANALYTICAL INDEX.....	2
3. SAFETY.....	3
4. REGULATIONS AND GENERAL INSTRUCTIONS.....	4
4.1. General information.....	4
4.2. Warranty.....	4
4.3. Description of the Appliance.....	4
4.4. Features Plate.....	5
4.5. Replacement of Parts.....	6
5. USE AND FUNCTIONING.....	6
5.1. Description of Controls.....	6
5.2. Viewing the LED Display.....	7
5.3. Functions.....	8
6. RECOMMENDATIONS FOR USE.....	11
6.1. Prolonged Inactivity.....	11
6.2. Recommendations for normal use.....	11
7. CLEANING AND MAINTENANCE.....	12
7.1. Recommendations for Cleaning and Maintenance.....	12
7.2. Routine Maintenance.....	12
7.3. Extraordinary Maintenance.....	12
8. FAULTS.....	13
8.1. Alarms Display.....	14
8.2. Faults Display.....	15
9. INSTALLATION.....	15
9.1. Packaging And Unpacking.....	15
9.2. Installation.....	16
9.3. Electric Power Supply Connection.....	16
9.4. Refrigerant Attachment (Remote Version).....	17
9.5. Inspection.....	17
9.6. Reversibility Of Doors.....	17
10. TECHNICAL NOTES.....	18
10.1. Disposal of Evaporator Condensate.....	18
11. DISPOSAL OF THE APPLIANCE.....	18
12. REFRIGERANT TECHNICAL CARD R134a / R452A.....	18
13. REFRIGERANT TECHNICAL CARD R290.....	18
ATTACHMENTS.....	I

2. ANALYTICAL INDEX**A**

Alarms Display; 14

C

Cancelling the list of HACCP alarms; 10
Compressor operating hours; 10

D

Description of Controls; 6
Description of the Appliance; 4
Disposal of the Appliance; 18

E

Electric Power Supply Connection; 16
Enabling / Disabling the Overcooling function; 8
Enabling manual defrost; 8
Enabling the Energy Saving function; 8
Enabling the function for high or low humidity; 8
Extraordinary Maintenance; 12

F

FAULTS; 13
Faults Display; 15
Features Plate; 5
Functions; 8

G

General information; 4

H

HACCP Alarms; 9
HACCP alarms display; 9

I

Inspection; 17
Installation; 16

L

Locking the keyboard; 8

P

Packaging; 15
Prolonged Inactivity; 11

R

Recommendations for Cleaning and Maintenance; 12
Recommendations for normal use; 11
RECOMMENDATIONS FOR USE; 11
REFRIGERANT TECHNICAL CARD R134a / R452A; 18
REFRIGERANT TECHNICAL CARD R290; 18
Replacement of Parts; 6
Reversibility Of Doors; 17
Routine Maintenance; 12

S

SAFETY; 3
Setting parameters; 10
Setting the time and date; 8
Setting the working setpoint; 8
Switching the appliance On and Off; 8
Switching the cold room light On / Off; 8

U

Unpacking; 15

V

Viewing the LED Display; 7
Viewing the temperature probes; 9

W

Warranty; 4

3. SAFETY



It is recommended to carefully read the instructions and warnings contained in this manual before using the appliance. The information contained in the manual is fundamental for the safety of use and for machine maintenance.



Keep this manual carefully so that it can be consulted when necessary.



The electric plant has been designed in compliance with the IEC EN 60335-2-89 Standard.



Maintain ventilation openings in the appliance casing or in the built-in structure free from all obstructions.



Do not use mechanical devices or other means to accelerate the defrosting process, other than those recommended by the manufacturer.



Do not damage the coolant circuit.



Do not use electrical appliances inside the appliance compartments for storage of frozen food.



Do not store explosives, such as pressurised containers with flammable propellant, in this unit.



Do not place anything on the bottom of the device. Use the appropriate racks to store the product.



The maximum permissible load for the racks is 45kg evenly distributed.



if the supply cord is damaged, it must be replaced by the manufacturer, its service agent or similarly qualified persons in order to avoid hazard.



Specific adhesives highlight the presence of mains voltage in the proximity of areas (however protected) with risks of an electrical nature.



If a stationary appliance is not fitted with a supply cord and a plug, the means for disconnection must be incorporated in the fixed wiring in accordance with the wiring rules.

In the design and construction phase, the manufacturer has paid particular attention to the aspects that can cause risks to safety and health of persons that interact with the appliance.

Carefully read the instructions stated in the manual and those applied directly to the machine, and particularly respect those regarding safety.

Do not tamper with, evade, eliminate or by-pass the installed safety devices. Failure to comply with this requisite can lead to serious risks for personal health and safety.

It is recommended to simulate some test manoeuvres to identify the controls, in particular those relative to switch-on and switch-off and their main functions.

The appliance is only destined for the use for which it has been designed; any other use must be considered improper.

The manufacturer declines all liability for any damage to objects or injury to persons owing to improper or incorrect use.



All maintenance interventions that require precise technical skill or particular ability must be performed exclusively by qualified staff.

In order to guarantee hygiene and protect the foodstuffs from contamination, the elements that come into direct or indirect contact with the foodstuffs must be cleaned very well along with the surrounding areas. These operations must only be performed using detergents that can be used with foodstuffs, avoiding inflammable products or those that contain substances that are harmful to personal health.

In the case of prolonged inactivity, as well as disconnecting all the supply lines, it is necessary to accurately clean all internal and external parts of the appliance.

4. REGULATIONS AND GENERAL INSTRUCTIONS

4.1. General information

This manual has been designed by the manufacturer to provide the necessary information to those who are authorised to interact with the appliance.

It is advisable for the receivers of the information to read it carefully and apply it strictly.

Reading the information contained in this document will allow the user to prevent risks to personal health and safety.

Keep this manual for the entire operating life of the appliance in a place which is well-known and easily accessible, so that it is always available when its consultation becomes necessary.

Particular symbols have been used to highlight some parts of the text that are very important or to indicate some important specifications. Their meanings are given below:



Indicates important information regarding safety. Behave appropriately so as not to risk the health and safety of persons or cause damage.



Indicates particularly important technical information that must not be ignored.

4.2. Warranty

The warranty of the appliance and the components we produce has duration of 1 (one) year from the date of delivery and translates into the supply, free of charge, of parts that we consider to be faulty.

These faults must, however, be independent from incorrect use of the product in compliance with the indications stated in the manual.

Fees deriving from labour, journeys and transport are excluded from the warranty.

The materials replaced under warranty are our property and must therefore be returned under the responsibility and expense of the customer.

4.3. Description of the Appliance

The refrigerated table, from now on defined as appliance, has been designed and built to preserve foodstuffs in the professional catering ambit.

- 1) **condensation area:** it is positioned in the right or left side and is characterised by the presence of the condensing unit.
- 2) **electric area:** it is positioned in the front part of the condensing unit and contains the control and power supply appliance as well as electric wiring.
- 3) **evaporation area:** it is situated inside the refrigerated compartment in the right or left side (ventilated) or in the rear (static) and is characterised by the evaporating unit.
- 4) **storage area:** it is situated inside the refrigerated compartment (in models with refrigerated drawer above the technical compartment also in the upper right area) and is destined for the preservation of foodstuffs.

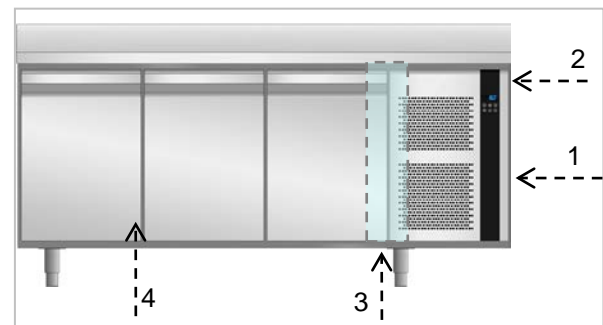

In REMOTE VERSION models the condensation area is not present and is replaced by a compartment in which the following evaporator outlet pipes appear:

- Gas intake pipe = \varnothing 10 mm, insulated
- Liquid delivery pipe = \varnothing 6 mm, insulated

In the front part there are one or more doors or drawers, which close the refrigerated compartment hermetically.

Depending on requirements, the appliance is produced in several versions.

STATIC TABLES (0°C + 15°C)

Model suitable for the preservation of fresh foodstuffs for which forced circulation of air inside the refrigerated compartment is not recommended. The period of preservation must be intended as quite limited.

TN VENTILATED TABLES (-2°C +8°C)

Model suitable for preservation of fresh foodstuffs, packed pre-cooked foods and beverages. The period of preservation must be intended as quite limited.







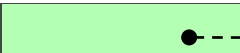
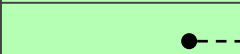
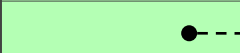

BT VENTILATED TABLES (-20°C -10°C)

Model suitable for the preservation of deep-frozen products for long periods of time.

4.4. Features Plate

The identification plate shown is applied directly onto the appliance. It states the references and all indications indispensable for working in safety.

- 1) Appliance code
- 2) Description of the appliance
- 3) Serial number
- 4) Power supply voltage and frequency
- 5) Rated output
- 6) Defrosting output
- 7) Total light output
- 8) Climatic class
- 9) Type and Amount of refrigerant gas
- 10) WEEE symbol

CODE /KODE CODICE		1
MODEL / MODELL MODELLO		2
SERIAL No/SERIEN NR. MATICOLA		3
TENSION/SPANNUNG TENSIONE		4
INPUT LEISTUNGS-AUFNAHME POTENZA		5
		6
		7
CLIMATIC CLASS KLIMAKLASSE CLASSE CLIMATICA		8
REFRIGERANT KUEHLMITTEL REFRIGERANTE		9
		10

The appliances are equipped with climatic class that indicates the room temperature within which the refrigerator is operating correctly. The following climatic classes exist:

Climatic Class	Room Temperature °C	Related Humidity %
0	20	50
1	16	80
2	22	65
3	25	60
4	30	55
6	27	70
5	40	40
7	35	75

4.5. Replacement of Parts



Before carrying out any replacement intervention, activate all envisioned safety devices.



In particular, deactivate the electrical power supply using the differential disconnecting switch. When worn components must be replaced, only use original spare parts.



All responsibility is declined for injury to persons or damage to components deriving from the use of non-original spare parts and interventions which could modify the safety requisites, without authorisation of the manufacturer.

5. USE AND FUNCTIONING

5.1. Description of Controls



ON ... OFF Key

Pressing the **ON/OFF** key makes the controller switch-on. Press the key for 2 consecutive seconds to switch off the controller.



SET Key

Pressing this once during normal operation allows you to set the working setpoint.



Defrost Key

Pressing this key once during normal operation, allows you to start manual defrost.



Light Key

Pressing this key once during normal operation, allows you to turn the light on and off.



Increase ... Decrease Key

Pressing these keys during setpoint programming, parameters and humidity increases or decreases the selected value.

5.2. Viewing the LED Display

There are a number of graphic signals within the display area.



This LED indicates the state (on or off) of the COMPRESSOR



This LED indicates the activation of the ENERGY SAVING function



This LED indicates the state (on or off) of the FAN



This LED indicates that defrosting is in progress



This LED indicates the state (on or off) of the LIGHT



This LED indicates an HACCP state of alarm.



This LED indicates the state (on or off) of the DOOR RESISTANCES



This LED indicates an HACCP state of ALARM / FAILURE.



This LED indicates the activation of the OVER COOLING function



THE LED lights require cleaning of the condenser filter.

GB

5.3. Functions

Switching the appliance On and Off



Make sure the keyboard is not locked. Hold the



key down for two seconds: the  led will turn on / off.

Setting the working setpoint

Make sure the keyboard is not locked. Press and



release the  key: the  led will flash. Set

the new working setpoint with  and .

Confirm the new value with .

Switching the cold room light On / Off

Make sure the keyboard is not locked. Press and

release the  key: the  led will turn on.

To turn the light off press the  key again.

Enabling / Disabling the Overcooling function



Make sure the keyboard is not locked. Press the



button for at least 4 seconds. The  will turn on. During the Overcooling function the setpoint is increased by 1°C. During the Overcooling function defrost is never enabled.

Enabling manual defrost

Make sure that the keyboard is not locked and that the Overcooling function is not in progress.

Press the  button for at least 4 seconds. If the temperature of the evaporator probe is not greater than the set limit, the defrost function is enabled and the  led will turn on. When defrost is finished the  led will turn off.

Enabling the Energy Saving function



Once the established time is over without opening the doors, the Energy Saving function is enabled :

the  led will turn on. The function stops the first time the door is opened.

Enabling the function for high or low humidity

Make sure the keyboard is not locked.



To view the current function press and release the

keys  and  : the screen displays "rhH" if the function for high percentage of humidity is enabled, "rhL" if the function for low percentage of humidity is enabled.

To change the function press the  and

 keys for at least 4 seconds: the screen displays "rhH" (high percentage of humidity function) or "rhL" (low percentage of humidity function).

Locking the keyboard





To lock the keyboard press the  and  keys for at least 1 second: the screen displays "Loc" for 1 second. If the keyboard is locked, it will not be possible to perform any operation: any operation will cause the word "Loc" to appear on the display screen. To unlock the keyboard press

the  and  keys for at least 1 second: the screen will display "UnL" for 1 second.



Setting the time and date



Make sure the keyboard is not locked.



Press the  key for 1 second: the screen displays the letters "rtc".



Press and release the  key: the screen will display "yy" followed by the last two numbers of the year and the  LED will flash. With the keys  and  it is possible to set the current year.



Press the  key to memorise the date and move on to changing the month: the screen will

display "nn" followed by the two numbers of the month. With the keys  and  it is possible to set the current month.

Press the  key to memorise the date and move on to changing the day: the screen will display "dd" followed by the two numbers for the day. With the keys  and  it is possible to set the current day.

Press the  key to memorise the date and move on to changing the time: the screen will display "hh" followed by the two numbers for the hour. With the keys  and  it is possible to set the current hour.

Press the  key to memorise the entry and move on to changing the minutes: the screen will display "nn" followed by the two numbers of the minutes. The time is displayed in a 24 hour format. Using the  and  keys it is possible to set the correct value.



Press and release the  key or do not operate for 15 seconds: the  LED will turn off. To exit the procedure early press and release the  key.



Viewing the temperature probes

Make sure the keyboard is not locked.

Press the  key for 1 second: the screen displays the letters "rtc".

Press the  key: the screen will display the temperature read by the cold room probe.

Press the  key: the screen displays the letters "Pb2" (evaporator probe). Press the  key to view the value read by the evaporator probe.

Press the  key: the screen displays the letters "Pb3" (condenser probe). Press the  key to view the value read by the condenser probe.

To exit the procedure press the  key: the screen will display the temperature read by the cold room probe again.

HACCP Alarms

The tool is capable of memorising up to 9 HACCP alarms, after which the most recent alarm will over-write the old one. The tool provides the following information:

- alarm code
- the critical value
- the date and time when the alarm was set off
- the duration of the alarm (from 1 min to 99 h and 59 min, partial if the alarm is in progress).

The following alarm codes are available:

- **AL** : minimum temperature alarm
- **AH** : maximum temperature alarm
- **id** : door microswitch input alarm
- **PF** power failure alarm

 To avoid having to memorise power failure alarms repeatedly, disconnect the power supply when the tool is off



 If the duration of the power failure alarm is such that it causes a clock error (code "rtc"), the tool will not provide any information regarding the duration of the alarm

HACCP alarms display

Make sure the keyboard is not locked.

Keep the  key pressed for 1 second: the screen will display the letters "rtc".

Press the  key repeatedly until the letters "LS" appear.

Press the  key: the screen will display the code for the most recent alarm (in other words one of the codes listed above followed by number "1"; the greater the number that follows the code for the alarm, the older it is). With the  and



keys it is possible to scan the various memorised alarms.



To select an alarm press the key: the **HACCP** led will stop flashing and stay on steadily, the screen will display the following information in sequence :

8.0	the critical value is 8.0 °C/8 °F
StA	the screen is about to display the date and time when the alarm was set off
y09	the alarm was set off in 2009 (continue ...)
n03	the alarm was set off in the month of March (continue ...)
d26	the alarm was set off on March 26, 2009
h16	the alarm was set off at 16:00 (continue ...)
n30	the alarm was set off at 16:30 (continue ...)
dur	the screen will display the duration of the alarm
h01	the alarm lasted for 1 h (continue ...)
n15	the alarm lasted for 1 h and 15 min
AH3	the selected alarm

The screen displays every piece of information for 1 second.

To exit the sequence of information: press and



release the key, the screen displays the selected alarm ("**AH3**" in the example).



To exit the procedure press the key: the screen will display the temperature read by the cold room probe again.



If the tool does not have any alarms in its memory, the "**LS**" label will not be displayed.

Cancelling the list of HACCP alarms

Make sure the keyboard is not locked.



Keep the key pressed for 1 second: the screen will display the letters "**rtc**".



Press the key repeatedly until the letters "**rLS**" appear.



Press the key: the password will be requested in order to cancel the alarms from the memory.



With the and keys enter the



password **149**: press the key to confirm the deletion of the alarms.



If the tool does not have any alarms in its memory, the "**rLS**" label will not be displayed.

Compressor operating hours

The tool is capable of memorising up to 9,999 hours of compressor operation, after which the number "9999" will flash.

To view the hours of compressor operation follow the instructions below.

Make sure the keyboard is not locked.



Keep the key pressed for 1 second: the screen will display the letters "**rtc**".



Press the key repeatedly until the letters "**CH**" appear.



Press the key to view the data.

To reset the counter to zero follow the instructions below.

Make sure the keyboard is not locked.



Keep the key pressed for 1 second: the screen will display the letters "**rtc**".



Press the key repeatedly until the letters "**rCH**" appear.



Press the key: the password is required in order to reset the counter to zero.



With the and keys enter the password **149** :



press the key to confirm.

Setting parameters

Make sure the keyboard is not locked.







Hold the and keys down for 4 seconds: the screen will display the letters "**PA**".







Press the key: the password will be required to access the parameters.



GB

With the  and  keys enter the password **-19** : press the  key to confirm.

Hold the  and  keys down for 4 seconds: the screen will display the letters "SP" (first available parameter).

With the  and  keys it is possible to scan the list of parameters

Press the  key to change the parameter using the  and  keys: press the  key to confirm the change.

To exit the procedure hold the  and  keys down for 4 seconds.

 To make some of the parameters operational it is necessary to turn the appliance off and on again.

6. RECOMMENDATIONS FOR USE

6.1. Prolonged Inactivity

If the appliance remains inactive for a long period, proceed as follows:

1. Use the automatic disconnecting switch to deactivate connection to the main electrical line.
2. Clean the appliance and surrounding areas thoroughly;
3. Spread a thin layer of cooking oil onto the stainless steel surfaces;
4. Carry out all maintenance operations;
5. Leave the doors ajar to prevent the formation of mould and/or unpleasant odours.

6.2. Recommendations for normal use

In order to ensure correct use of the appliance, it is advisable to apply the following recommendations:

- Do not obstruct the zone in front of the condensing unit in order to favour heat disposal from the condenser to a maximum.
- Always keep the front of the condenser clean using a soft brush and do not use rigid or metal tools that may damage the condenser fins.
- Check the planarity of the appliance rest surface.
- Do not introduce liquid or solid substances at temperatures above the environmental temperature and, however, introduce the material after the appliance has reached the functioning temperature.
- Do not stack the materials to be preserved in contact with the internal walls, so blocking the circulation of air, which guarantees uniformity of the internal temperature of the refrigerated compartment.
- Limit the number of times and the duration of time the doors are open to a maximum.

7. CLEANING AND MAINTENANCE

7.1. Recommendations for Cleaning and Maintenance



Before carrying out any maintenance intervention, activate all envisioned safety devices. In particular, deactivate the electrical

power supply using the automatic disconnecting switch.

7.2. Routine Maintenance

Routine maintenance consists of daily cleaning of all the parts which can come into contact with foodstuffs and the periodic maintenance of the burners, nozzles and draining pipes.

Correct maintenance allows the user to maximise performance levels and operating life and constantly maintain safety requirements.

Do not spray the appliance with direct jets of water or high pressure appliances.

When cleaning stainless steel, do not use iron wool, brushes or scrapers as ferrous particles could be deposited which, on oxidising, could lead to rust.

To remove hardened residues, use wooden or plastic spatulas or abrasive rubber pads.

During long periods of inactivity, spread a protective layer on all stainless steel surfaces by wiping them with a cloth soaked in Vaseline oil and airing the rooms periodically.



Do not use products which contain substances which are harmful and dangerous for personal health (solvents, petrol etc.).

7.3. Extraordinary Maintenance



Periodically have the following operations carried out by specialised staff:









- Periodically clean the condenser using suitable tools (suction device or soft brushes).
- Check the perfect sealing of the door gaskets and replace them if necessary.
- connections have not loosened.

- Check the efficiency of the heating element (in BT models).
- Check functioning of the remote-thermostat or cards and probes.
- Check the efficiency of the electrical system.





8. FAULTS

The information shown below aims to help with the identification and correction of any anomalies and malfunctions which could occur during use. Some of these problems can be resolved by the

user. For the others, precise competency is required and they must therefore only be carried out by qualified staff.

Problem	Causes	Solutions
The refrigerator unit does not start	End of defrosting	it starts after a pause of 3 minutes
	Switch-off by means of master switch	re-started, starts up after 3 minutes
	No voltage	check plug, sockets, fuses and electric mains
	Other causes	 If the problem persists, contact the after-sales centre.
The refrigerator unit functions continuously, cooling insufficiently	Room too hot	air the environment
	Dirty condenser	clean the condenser
	Insufficient door sealing	check the gaskets
	Insufficient quantity of refrigerant gas	 Contact the after-sales centre.
	Hot gas valve partially open	 Contact the after-sales centre.
	Resistances always inserted	check timer (only on models with electric defrosting)
	Condenser fan at a standstill	 Contact the after-sales centre.
	Evaporator fan at a standstill	 Contact the after-sales centre.
The refrigerator unit does not stop	Probe faulty	 Contact the after-sales centre.
	Remote-thermostat or thermostat faulty	 Contact the after-sales centre.
Presence of ice inside the evaporator	Drain pipe blocked	disassemble and re-assemble the drain unit after having checked its cleanliness
	Appliance not level	use the adjustable feet to level
	Hot gas valve failure	 Contact the after-sales centre.
	Resistances not functioning	check defrosting activation (only on models with electric defrosting)
Appliance noise	Persistent vibrations	check there is no contact between the appliance and other objects inside or outside

8.1. Alarms Display

Problem		Causes	Solutions
AL	"AL" flashes on the display and the buzzer emits an intermittent noise	The temperature detected by the evaporator probe is lower than the established value.	 Contact the after-sales centre. <ul style="list-style-type: none"> ➤ Make sure the evaporator fan is operating. ➤ Make sure the system is not discharged.
	Low evaporator temperature alarm		
AH	"AH" flashes on the display and the buzzer emits an intermittent noise	The temperature detected by the cold room probe is higher than the established value.	<ul style="list-style-type: none"> ➤ Check the cold room temperature ➤ Make sure the system is operating correctly.
	High cold room temperature alarm		
id	"id" flashes on the display and the buzzer emits an intermittent noise	The door microswitch input stays open.	 Contact the after-sales centre. <ul style="list-style-type: none"> ➤ Check the door micro ➤ Make sure the door is aligned correctly
	Door microswitch input alarm		
PF	"PF" flashes on the display and the buzzer emits an intermittent noise	There has been a power failure.	<ul style="list-style-type: none"> ➤ Check the electrical system.  To avoid having to memorise power failure alarms repeatedly, turn the tool off before disconnecting the power supply.
	electrical power supply failure alarm		
COH	"COH" flashes on the display and the buzzer emits an intermittent noise	The temperature detected by the condenser probe is higher than the established value.	 Contact the after-sales centre. <ul style="list-style-type: none"> ➤ Air the environment. ➤ Clean the condenser.
	Condenser temperature alarm		
CSd	"CSd" flashes on the display and the buzzer emits an intermittent noise	The temperature detected by the condenser probe is higher than the established value.	 Contact the after-sales centre. <ul style="list-style-type: none"> ➤ Clean the condenser. ➤ Check that the condenser fans are functioning correctly.
	Condenser fan blocked alarm		

8.2. Faults Display

Problem		Causes	Solutions
Pr1	"Pr1" flashes on the display and the buzzer emits an intermittent noise	<ul style="list-style-type: none"> ➤ The wrong type of probe is installed. ➤ The probe is faulty. ➤ The probe – circuit board connection is incorrect. ➤ The temperature detected by the probe is out of the limits accepted by the cold room probe in use 	<p> Contact the after-sales centre.</p> <ul style="list-style-type: none"> ➤ Check that the cold room probe is the NTC type. ➤ Check the integrity of the cold room probe. ➤ Check correctness of the instrument - probe connection. ➤ Check that the temperature in proximity of the cold room probe is not out of the accepted limits
	Cold room probe error		
Pr2	"Pr2" flashes on the display and the buzzer emits an intermittent noise		
	Evaporator probe error		
Pr3	"Pr3" flashes on the display and the buzzer emits an intermittent noise		
	condenser probe error		
rtc	The letters "rtc" will flash on the screen	The current time setting has been deleted.	<ul style="list-style-type: none"> ➤ Set the day and time.
	Clock error		

GB

9. INSTALLATION

9.1. Packaging And Unpacking

Move and install the appliance respecting the information provided by the manufacturer, shown directly on the packaging, on the appliance and in this manual.

The lifting and transportation system of the packaged product envisages the use of a fork-lift truck or a pallet stacker, using which particular attention must be paid to balancing the weight in order to prevent the risk of overturning (avoid excessive tilting!).



ATTENTION: When inserting the lifting device, pay attention to the gas supply pipe and the position of the feet.

The packaging is made of cardboard and the pallet of wood. A series of symbols is printed on the cardboard packaging which highlights, in accordance with international standards, the provisions which the appliances must be subject to during loading, unloading, transportation and storage.



On delivery, check that the packaging is intact and has not suffered any damage during transportation.

Any damage must be notified to the transportation company immediately.

The appliance must be unpacked as soon as possible to check that it is intact and undamaged. Do not cut the cardboard with sharp tools in order to prevent damage to the steel panels underneath.

Pull the cardboard packaging upwards.

After having unpacked the appliance, check that the features correspond to those requested in the order;

For any anomalies, connect the dealer immediately.



Packaging elements (nylon bags, polystyrene foam, staples ...) must not be left within reach of children.

Remove the protective PVC film from the internal and external walls, avoiding the use of metal tools.



STACKING LIMITS: Both during transport and storage the stacking limit of the appliances is equal to a maximum of 3.

9.2. Installation

All the installation phases must be considered, from the moment of creation of the general plan. The installation area must be equipped with all power supply and production residue drainage connections and must be suitably lit and respect current laws regarding hygiene and sanitary requirements.

To optimise consumption and reduce wear of the machine, do not position it in the vicinity of heat sources or in environments where temperatures are too high.

Proceed with machine levelling, adjusting the individual feet.



This appliance can only be installed and operate in rooms which are permanently ventilated, in order to guarantee correct operation.



Connect and leave for a certain period of time (at least 2 hours) before checking functioning. During transport it is probable that the compressor lubricant oil has entered the refrigerant circuit blocking the capillary: as a consequence the appliance will function for a certain period of time without producing cold until the oil has returned to the compressor.



ATTENTION: the appliance requires the minimum functioning spaces as shown in the diagram.

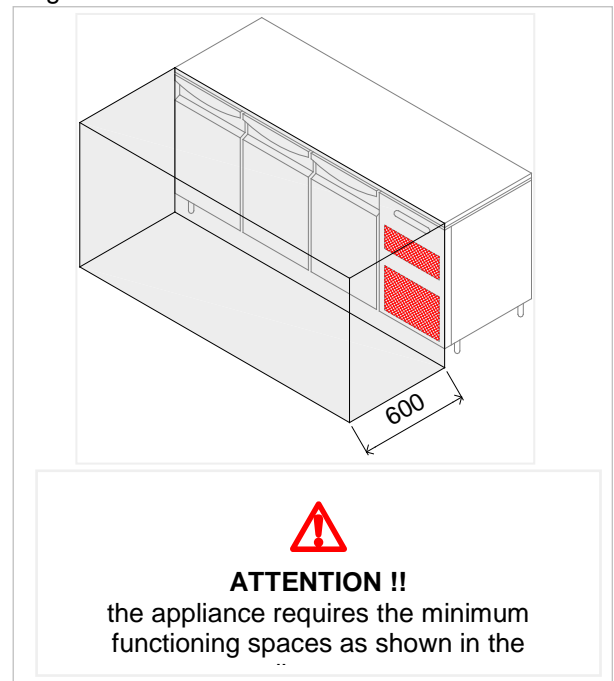

9.3. Electric Power Supply Connection

Connection must be carried out by authorised and qualified staff, respecting the current laws regarding the subject and using appropriate prescribed material.



Before connecting the appliance to the electric mains check that the voltage and the frequency correspond to the data stated on the registration plate applied on the rear of the appliance.



The appliance is supplied with an operating voltage of 230V~ 50 or 220V~ 60Hz.



Before connection, ensure the presence of a relevant differential switch with adequate power in the mains power supply, upstream from the appliance, in order to protect the appliance from overloads or short circuits

9.4. Refrigerant Attachment (Remote Version)

The "remote" condensing unit connection must be carried out according to the attached refrigerator lay-out.

Remember that the following are present in the technical compartment:

- Intake pipe.
- Liquid delivery pipe.

These are therefore connected with the corresponding types present in the condensing unit.

When the connection has been made, carefully empty and then load paying attention to use a type of refrigerant gas that is compatible with the components present.

For the start-up of the appliance, carry out electric connections between the instruments present on the control panel and condenser unit according to the attached wiring diagram.

9.5. Inspection

The appliance is delivered in conditions that it can be started-up by the user.

This functionality is guaranteed by passing the tests (electric inspection - functional inspection,

appearance inspection) and relative certification through the specific attachments.

9.6. Reversibility Of Doors

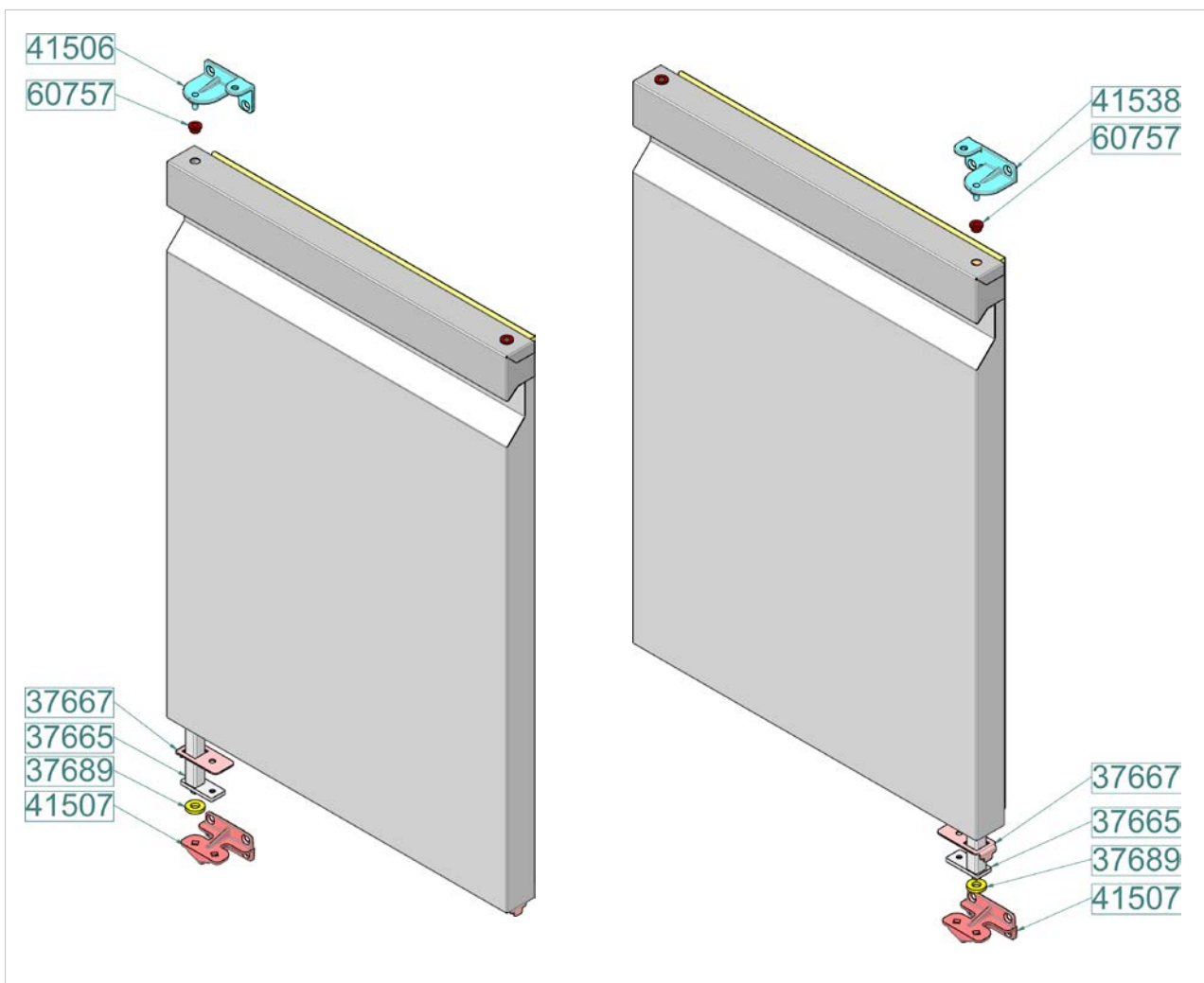

10. TECHNICAL NOTES

10.1. Disposal of Evaporator Condensate

PREPARED MODELS

The elimination of the condensate produced during the defrosting phase takes place AUTOMATICALLY and therefore does not require any manual operation.

11. DISPOSAL OF THE APPLIANCE

 This appliance is marked in compliance with the 2002/96/EC European Directive, WASTE ELECTRICAL AND ELECTRONIC EQUIPMENT (WEEE).

 By assuring that this product is disposed of correctly, the user contributes to preventing the potential negative consequences on the environment and health.



The  symbol found on the product or on the accompanying documentation indicates that this

product must not be treated as domestic waste but must be taken to suitable collection points for the recycling of electric and electronic appliances.

Dispose of it following local regulations regarding waste disposal.

For further information regarding the treatment, recovery and recycling of this product, contact the relevant local office, the domestic waste collection service or the shop where the product was purchased.

12. REFRIGERANT TECHNICAL CARD R134a / R452A

Below find the components of the fluid:R452A

- HFC-125 59%
- HFC-1234yf 30%
- HFC-32 11%

IDENTIFICATION OF DANGERS

The rapid evaporation of the liquid can cause freezing. The inhalation of high concentrations of vapour can cause irregular heartbeat, short term narcotic effects (including vertigo, headache and mental confusion), fainting and death.

- Effects to the eyes: Freezing or cold burns caused by contact with the liquid.
- Effects on the skin: Freezing or cold burns caused by contact with the liquid.
- Effects of ingestion. Ingestion is not considered a means of exposure

FIRST AID

Eyes: In the case of contact, wash the eye well using a large amount of water for at least 15 minutes. Consult a doctor.

Effects on the skin: Wash with water for at least 15 minutes after excessive contact. If necessary, cure freezing by gently warming the area in question. Consult a doctor in the case of irritation.

Ingestion: Ingestion is not considered a means of exposure.

Inhalation: If large concentrations are inhaled, go into the open air. Keep the person calm. If the person cannot breath, perform artificial respiration. If respiration is difficult, apply oxygen. Consult a doctor.

13. REFRIGERANT TECHNICAL CARD R290

IDENTIFICATION OF DANGERS

- Extremely flammable
- Liquefied gas

FIRST AID

Eyes: In the case of contact, wash the eye well using a large amount of water for at least 15 minutes. Consult a doctor.

Effects on the skin: Wash with water for at least 15 minutes after excessive contact. If necessary, cure

freezing by gently warming the area in question. Consult a doctor in the case of irritation.

Ingestion: Ingestion is not considered a means of exposure.

Inhalation: If large concentrations are inhaled, go into the open air. Keep the person calm. If the person cannot breath, perform artificial respiration. If respiration is difficult, apply oxygen. Consult a doctor.

1. TABLE DES MATIERES

1. TABLE DES MATIERES	1
2. TABLE DES MATIERES ANALYTIQUE	2
3. SECURITE.....	3
4. NORMES ET MISES EN GARDE GENERALES	4
4.1. Informations Générales	4
4.2. Garantie.....	4
4.3. Description de l'Appareil.....	4
4.4. Plaquette des Caractéristiques	5
4.5. Remplacement de Pièces	5
5. UTILISATION ET FONCTIONNEMENT	6
5.1. Description Commandes	6
Affichage Ecran LED	7
5.2. Fonctions.....	8
6. CONSEILS D'UTILISATION	11
6.1. Inactivité prolongée	11
6.2. Conseils pour l'utilisation normale.....	11
7. NETTOYAGE ET MAINTENANCE	12
7.1. Mises en garde pour le Nettoyage et la Maintenance.....	12
7.2. Maintenance Ordinaire	12
7.3. Maintenance Extraordinaire	12
8. PANNES.....	13
8.1. Affichage des Alarmes	14
8.2. Affichage des Pannes	15
9. INSTALLATION.....	15
9.1. Emballage Et Déemballage.....	15
9.2. Installation	16
9.3. Connexion Alimentation Electrique	16
9.4. Raccordement Frigorifique (Modèles Sans Groupe)	17
9.5. Test.....	17
9.6. Réversibilité Des Portes	17
10. NOTES TECHNIQUES.....	18
10.1. Evacuation Condensation Evaporateur.....	18
11. ELIMINATION APPAREIL	18
12. FICHE TECHNIQUE DU REFRIGERANT	18
ANNEXES.....	I

2. TABLE DES MATIERES ANALYTIQUE**A**

Activation / désactivation de la fonction
Overcooling; 8
Activation de la fonction Energy Saving; 8
Activation du dégivrage manuel; 8
Activation du fonctionnement pour humidité
élevée ou faible; 8
Affichage alarmes HACCP; 10
Affichage de la température des sondes; 9
Affichage des Alarmes; 14
Affichage des Pannes; 15
Affichage Ecran LED; 7
Alarmes HACCP; 9
Allumage / extinction de la lumière de la cellule; 8
Allumage et arrêt appareil; 8

B

Blocage du clavier; 8

C

Configuration du point de consigne de travail; 8
Configurations des paramètres; 11
Connexion Alimentation Electrique; 16
Conseils d'utilisation; 11
Conseils pour l'utilisation normale; 11

D

Description Commandes; 6
Description de l'Appareil; 4
Déseballage; 15

E

Elimination de l'Appareil; 18
Emballage; 15

F

FICHE TECHNIQUE DU REFRIGERANT; 18

G

Garantie; 4

H

Heures de fonctionnement du compresseur; 10

I

Inactivité prolongée; 11
Informations Générales; 4
Installation; 16

M

Maintenance Extraordinaire; 12
Maintenance Ordinaire; 12
Mises en garde pour le Nettoyage et la
Maintenance; 12

P

PANNES; 13
Plaquette des Caractéristiques; 5

R

Réglage heure et date; 8
Remplacement de Pièces; 5
Réversibilité Des Portes; 17



S

SECURITE; 3
Suppression de la liste des alarmes HACCP; 10

T

Test; 17

3. SECURITE

  Nous recommandons de lire attentivement les instructions et les mises en garde contenues dans ce manuel avant d'utiliser l'appareil. Les informations contenues dans le manuel sont fondamentales pour la sécurité d'utilisation et pour la maintenance de la machine.

 Conserver soigneusement ce manuel pour pouvoir le consulter à chaque fois que nécessaire.

 L'installation électrique a été conçue conformément à la norme CEI EN 60335-2-89.

 Maintenir les ouvertures de ventilation libres d'obstructions, dans le boîtier de l'appareil ou dans la structure encastrée.

 Ne pas utiliser de dispositifs mécaniques ni d'autres moyens, différents de ceux recommandés par le constructeur, pour accélérer le processus de dégivrage.

 Ne pas endommager le circuit du réfrigérant.

 Ne pas utiliser d'appareils électriques à l'intérieur des compartiments de l'appareil pour conserver les aliments congelés.

 Ne pas conserver de substances explosives, tels que des récipients sous pression avec propegol inflammable, dans cet appareil.

 Ne pas appuyer d'objets sur le fond de l'appareil. Utiliser les grilles appropriées pour stocker le produit.

 Le chargement maximal admis par grille est de 45Kg uniformément distribués.

 Le remplacement du câble d'alimentation doit être effectué par du personnel qualifié.

 Des adhésifs spéciaux mettent en évidence la présence de tension de réseau à proximité des zones (de toutes façons protégées) présentant des risques de nature électrique.

 Avant d'effectuer la connexion, s'assurer que les moyens de débrancher l'équipement à être incorporés dans le câblage fixe conformément à la réglementation en vigueur (requis pour des appareils fournis sans fiche à connecter à installation fixe).

Le fabricant, en phase de conception et de fabrication, a dédié une attention particulière aux aspects qui peuvent provoquer des risques pour la sécurité et à la santé des personnes qui opèrent avec l'appareil.

Lire attentivement les instructions reprises dans le manuel fourni avec l'appareil ainsi que les instructions appliquées directement, respecter tout spécialement celles qui concernent la sécurité.

Ne pas manipuler ou annuler les dispositifs de sécurité installés. Le non respect de cette condition peut causer des risques graves pour la sécurité et la santé des personnes.

Nous conseillons de simuler quelques manoeuvres d'essai pour identifier les commandes, en particulier celles d'allumage et d'arrêt, et leurs fonctions principales.

L'appareil n'est destiné qu'à l'usage pour lequel il a été conçu; toute autre utilisation doit être considérée impropre.

Le fabricant décline toute responsabilité pour tout dommage éventuel causé aux choses ou aux personnes suite à une utilisation impropre et incorrecte.

 Toutes les interventions de maintenance qui requièrent une compétence technique précise ou des capacités particulières ne doivent être effectuées que par du personnel qualifié.

Pour garantir l'hygiène et protéger les aliments de toute contamination, il faut nettoyer soigneusement les éléments qui entrent en contact direct ou indirect avec les aliments ainsi que toutes les zones avoisinantes. Effectuer ces opérations en n'utilisant que des détergents pour usage alimentaire et éviter les produits inflammables ou qui contiennent des substances nocives pour la santé.

En cas d'inactivité prolongée, en plus de débrancher toutes les lignes d'alimentation, il faut effectuer un nettoyage soigné de toutes les parties internes et externes de l'appareil.

4. NORMES ET MISES EN GARDE GÉNÉRALES

4.1. Informations Générales

Ce manuel a été rédigé par le fabricant pour fournir les informations nécessaires aux opérateurs autorisés à utiliser la machine.

Nous conseillons que les destinataires des informations les lisent attentivement et les appliquent de façon rigoureuse.

La lecture des informations fournies dans ce document permettra d'éviter tout risque pour la santé et la sécurité des personnes.

Conserver ce manuel pendant toute la durée de vie de l'appareil dans un lieu connu et facilement accessible de façon à l'avoir toujours à disposition au moment où il sera nécessaire de le consulter.

Pour mettre en évidence certaines parties d'une importance considérable ou pour indiquer

4.2. Garantie

L'appareil et les composants de notre fabrication sont couverts par une garantie d'une durée d'1 an à partir de la date d'expédition et cette garantie consiste en la fourniture gratuite des pièces, qui à notre seul jugement, seraient défectueuses.

Ces défauts doivent dans tous les cas être indépendants d'une éventuelle utilisation

certaines spécifications importantes, nous avons adopté des symboles particuliers dont la signification est décrite ci-dessous:



Indique des informations importantes concernant la sécurité. Il faut adopter des comportements appropriés pour ne pas mettre en danger la santé et la sécurité des personnes et ne pas provoquer de dommages.



Indique des informations techniques d'une importance particulière qu'il ne faut pas négliger.

4.3. Description de l'Appareil

La table réfrigérée, ci-dessous appelée appareil, a été conçue et fabriquée pour la conservation des aliments dans le secteur de la restauration professionnelle.

- 1) **zone de condensation** : se trouve dans la partie latérale droite ou gauche et se caractérise par la présence de l'unité de condensation.
- 2) **zone électrique** : se trouve dans la partie antérieure à l'unité de condensation et contient les appareils de contrôle et d'alimentation ainsi que le câblage électrique.
- 3) **zone d'évaporation** : se trouve à l'intérieur du compartiment réfrigéré dans la partie droite ou gauche (ventilées) ou arrière (statique) et se caractérise par l'unité d'évaporation.
- 4) **zone de stockage** : se trouve à l'intérieur du compartiment réfrigéré (sur les modèles avec tiroir réfrigéré au-dessus du compartiment technique même dans la zone supérieure droite) et est destinée à conserver les aliments.

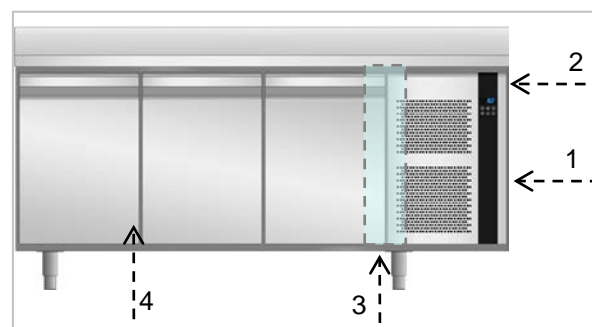

Sur les modèles PREVUS, il n'y a pas de zone de condensation et celle-ci est remplacée par un compartiment où se trouvent les tuyaux suivants en sortie de l'évaporateur :

- Tuyau aspiration gaz = \varnothing 10 mm, isolé
- Tuyau arrivée liquide = \varnothing 6 mm, isolé

Sur la partie avant se trouvent une ou plusieurs portes ou tiroirs, qui ferment hermétiquement le compartiment frigorifique.

En fonction des exigences d'utilisation, l'appareil est produit en plusieurs versions.

TABLES STATIQUES**(0°C 15°C)**

Modèle adapté pour la conservation de produits alimentaires frais pour lesquels la circulation forcée de l'air à l'intérieur du compartiment réfrigéré est déconseillée. La période de conservation doit être considérée relativement limitée.

Modèle adapté à la conservation de produits alimentaires frais, aliments précuits emballés et boissons.







La période de conservation doit être considérée relativement limitée.

TABLES VENTILEES TN**(-2°C +8°C)****TABLES VENTILEES BT****(-20°C -10°C)**

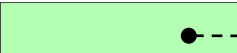
Modèle adapté à la conservation de produits surgelés pendant des périodes prolongées.

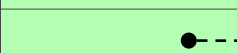
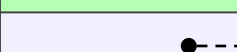
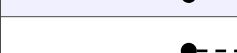
4.4. Plaquette des Caractéristiques

- 1) Code appareil
- 2) Description de l'appareil
- 3) Numéro de série
- 4) Tension et fréquence d'alimentation
- 5) Puissance Nominale
- 6) Puissance Dégivrage
- 7) Puissance Totale Lampes
- 8) Classe climatique
- 9) Type et Quantité de gaz réfrigérant
- 10) Symbole DEEE

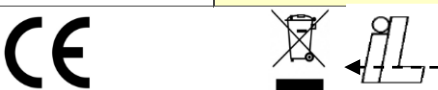
CODE /KODE CODICE		1
MODEL / MODELL MODELLO		2
SERIAL No/SERIEN NR. MATICOLA		3
TENSION/SPANNUNG TENSIONE		4
INPUT LEISTUNGS-AUFNAHME POTENZA		5
		6
		7
CLIMATIC CLASS KLIMAKLASSE CLASSE CLIMATICA		8
REFRIGERANT KUEHLMITTEL REFRIGERANTE		9
		10

Les appareils sont équipés de classe climatique qui indique la température ambiante dans laquelle le réfrigérateur fonctionne correctement.

Ci-dessous, les classes climatiques existantes :

Classe Climatique	Température Ambiante °C	Humidité Relative %
0	20	50
1	16	80
2	22	65
3	25	60
4	30	55
6	27	70
5	40	40
7	35	75

FR

4.5. Remplacement de Pièces

Avant d'effectuer toute intervention de remplacement, activer tous les dispositifs de sécurité prévus.



En particulier débrancher l'alimentation électrique au moyen de l'interrupteur différentiel sectionneur.

En cas de besoin, remplacer les composants usés, utiliser exclusivement des pièces de rechange originales.



Nous déclinons toute responsabilité pour dommages causés aux personnes ou aux composants suite à l'utilisation de pièces de rechange non originales et à des interventions qui peuvent modifier les conditions de sécurité, sans l'autorisation du fabricant.

5. UTILISATION ET FONCTIONNEMENT

5.1. Description Commandes



Touche ON ...OFF

Une pression de la touche **ON/OFF** entraîne l'allumage du contrôleur. Sa pression pendant 2 secondes consécutives éteint le contrôleur.



Touche SET

Une pression pendant le fonctionnement normal permet de configurer le point de consigne de travail.



Touche Dégivrage

Une pression pendant le fonctionnement normal permet de démarrer un dégivrage manuel.



Touche Lumière

Une pression pendant le fonctionnement normal permet d'allumer ou d'éteindre la lumière.



Touches Augmentation ...

Diminution

La pression des touches, pendant la programmation du point de consigne, des paramètres et de l'humidité augmente ou diminue la valeur sélectionnée.

Affichage Ecran LED

Certaines signalisations graphiques sont présentes dans la zone d'affichage.

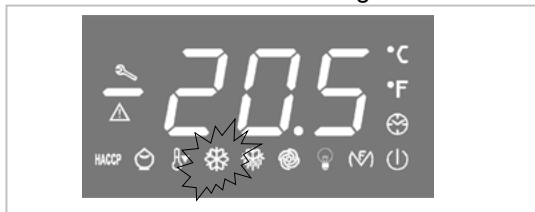

Ce LED indique l'état (allumé ou éteint) du COMPRESSEUR



Ce LED indique l'état (allumé ou éteint) du VENTILATEUR



Ce LED indique l'état (allumé ou éteint) de la LUMIERE



Ce LED indique l'état (allumé ou éteint) de la RESISTANCE PORTE



Ce LED indique l'activation de la fonction OVER COOLING (sur-refroidissement)



Ce LED indique l'activation de la fonction ENERGY SAVING (économie d'énergie)



Ce LED indique un dégivrage en cours



Ce LED indique un état d'alarme HACCP.



Ce LED indique un état d'ALARME / PANNE.





Les lumières LED nécessitent un nettoyage du condensateur de filtrage.

5.2. Fonctions



Allumage et arrêt appareil



S'assurer que le clavier ne soit pas bloqué. Maintenir enfoncée pendant deux secondes la

touche  : le led  s'allumera / s'éteindra.

Réglage du point de consigne de travail

S'assurer que le clavier ne soit pas bloqué.



Enfoncer et relâcher la touche  : le led  clignote. Configurer le nouveau point de consigne

de travail à travers les touches   . Confirmer la nouvelle valeur à travers la touche



Allumage / extinction de la lumière de la chambre

S'assurer que le clavier ne soit pas bloqué.



Enfoncer et relâcher la touche  : le led  s'allume.

Pour éteindre la lumière, appuyer à nouveau sur

la touche  .



Activation / désactivation de la fonction Overcooling

S'assurer que le clavier ne soit pas bloqué. Appuyer pendant au moins 4 secondes sur la

touche  . Le led  s'allume. Pendant la fonction Overcooling, le point de consigne diminue de 1°C. Pendant la fonction Overcooling, le dégivrage n'est jamais activé.

Activation du dégivrage manuel

S'assurer que le clavier ne soit pas bloqué et que la fonction Overcooling ne soit pas en cours. Appuyer pendant au moins 4 secondes sur la

touche  . Si la température de la sonde de l'évaporateur n'est pas supérieure à la limite configurée, le dégivrage est activé et le led  s'allume. Une fois le dégivrage terminé, le led

 s'éteint.

Activation de la fonction Energy Saving

Une fois que le temps d'absence d'ouverture de porte déterminé est écoulé, la fonction Energy Saving est activée: le led  s'allume. La fonction s'arrête dès la première ouverture de la porte.

Activation du fonctionnement pour humidité élevée ou faible

S'assurer que le clavier ne soit pas bloqué.

Pour afficher le fonctionnement en cours,

enfoncer puis relâcher les touches  et



: l'écran affiche "rhH" si le fonctionnement pour un pourcentage élevé d'humidité est activé, "rhL" si le fonctionnement pour un faible pourcentage d'humidité est activé.

Pour modifier le fonctionnement, appuyer pendant

au moins 4 secondes sur les touches  et



: l'écran affiche "rhH" (fonctionnement pour un pourcentage élevé d'humidité) ou "rhL" (fonctionnement pour un faible pourcentage d'humidité).

Blocage du clavier

Pour bloquer le clavier, appuyer pendant au

moins une seconde sur les touches  et



: l'écran affiche "Loc" pendant une seconde. Si le clavier est bloqué, aucune opération ne sera autorisée: toute opération provoque l'affichage du message "Loc" sur l'écran. Pour débloquer le clavier, appuyer pendant au moins une seconde sur les touches







et  : l'écran affiche "UnL" pendant une seconde.



Réglage heure et date



S'assurer que le clavier ne soit pas bloqué.



Appuyer sur la touche  pendant une seconde: l'écran affiche le message "rtc".



Enfoncer et relâcher la touche  : l'écran affichera "yy" suivi des derniers chiffres correspondants à l'année et le LED .



clignotera. A travers les touches  et  il est possible de configurer l'année en cours.

Appuyer sur la touche  pour mémoriser la donnée saisie et passer à la modification du mois: l'écran affichera "nn" suivi des deux chiffres correspondants au mois. A travers les touches  et  il est possible de configurer le mois en cours.

Appuyer sur la touche  pour mémoriser la donnée saisie et passer à la modification du jour: l'écran affichera "dd" suivi des deux chiffres correspondants au jour. A travers les touches  et  il est possible de configurer le jour en cours.

Appuyer sur la touche  pour mémoriser la donnée saisie et passer à la modification de l'heure: l'écran affichera "hh" suivi des deux chiffres correspondants à l'heure. A travers les touches  et  il est possible de configurer l'heure en cours.

Appuyer sur la touche  pour mémoriser la donnée saisie et passer à la modification des minutes: l'écran affichera "nn" suivi des deux chiffres correspondants aux minutes. L'heure s'affiche dans le format 24 h. A travers les touches  et  il est possible de configurer la valeur correcte.

Enfoncer et relâcher la touche  ou n'effectuer aucune opération pendant 15 secondes: le LED  s'éteindra.

Pour abandonner prématurément la procédure, enfoncer et relâcher la touche .

Affichage de la température des sondes

S'assurer que le clavier ne soit pas bloqué.

Appuyer sur la touche  pendant une seconde: l'écran affiche le message "rtc".

Appuyer sur la touche  : l'écran affiche la température lue par la sonde de la chambre.

Appuyer sur la touche  : l'écran affiche le message "Pb2" (sonde évaporateur). Appuyer sur

la touche  pour afficher la valeur lue par la sonde évaporateur.

Appuyer sur la touche  : l'écran affiche le message "Pb3" (sonde condensateur). Appuyer

sur la touche  pour afficher la valeur lue par la sonde condensateur.

Pour abandonner la procédure appuyer sur la touche  : l'écran affiche à nouveau la température lue par la sonde de la chambre.

Alarmes HACCP

L'instrument est en mesure de mémoriser jusqu'à 9 alarmes HACCP, après quoi l'alarme la plus récente remplace la plus ancienne. L'instrument fournit les informations suivantes:

- code alarme
- la valeur critique
- la date et l'heure à laquelle l'alarme s'est déclenchée
- la durée de l'alarme (de 1 min à 99 h et 59 min, partielle si l'alarme est en cours).

Sont prévus les codes d'alarmes suivants:

- **AL** : alarme de température minimum
- **AH** : alarme de température maximum
- **id** : alarme d'entrée micro interrupteur porte
- **PF** alarme d'interruption de l'alimentation

 Pour éviter de mémoriser plusieurs fois les alarmes d'interruption de l'alimentation, déconnecter l'alimentation lorsque l'instrument est éteint

 Si la durée de l'alarme d'interruption de l'alimentation est de nature à provoquer l'erreur horloge (code "rtc"), l'instrument ne fournira aucune information concernant la durée de l'alarme



Affichage alarmes HACCP

S'assurer que le clavier ne soit pas bloqué.

Maintenir enfoncée la touche  pendant 1 seconde: l'écran affichera le message "rtc".

Appuyer plusieurs fois sur la touche  jusqu'à ce que le message "LS" apparaisse à l'écran.

Appuyer sur la touche  : l'écran affichera le code de l'alarme la plus récente (ou un des codes mentionnés ci-dessus suivi du numéro "1"; plus le numéro qui suit le code de l'alarme est élevé et plus l'alarme est ancienne). A travers les touches

 et  il est possible de faire défiler les différentes alarmes mémorisées.

Pour sélectionner une alarme, appuyer la touche

 : le led **HACCP** cesse de clignoter et demeure allumé de manière stable, l'écran affiche ensuite les informations suivantes:

8.0	la valeur critique est de 8,0 °C/8 °F
StA	l'écran peut afficher la date et l'heure à laquelle l'alarme s'est déclenchée
y09	l'alarme s'est déclenchée en 2009 (continuer ...)
n03	l'alarme s'est déclenchée au mois de mars (continuer ...)
d26	l'alarme s'est déclenchée le 26 mars 2009
h16	l'alarme s'est déclenchée à 16 heures (continuer ...)
n30	l'alarme s'est déclenchée à 16 heures 30 (continuer ...)
dur	l'écran peut afficher la durée de l'alarme
h01	l'alarme a duré 1 h (continuer ...)
n15	l'alarme a duré 1 h et 15 min
AH3	l'alarme sélectionnée

L'écran affiche toute l'information pendant 1 seconde.

Pour abandonner la succession d'informations :

enfoncer et relâcher la touche  , l'écran affichera l'alarme sélectionnée (dans l'exemple "AH3").

Pour abandonner la procédure appuyer sur la

touche  : l'écran affiche à nouveau la température lue par la sonde de la chambre.

 Si l'instrument n'a aucune alarme en mémoire, le label "LS" ne s'affichera pas.

Suppression de la liste des alarmes HACCP

S'assurer que le clavier ne soit pas bloqué.

Maintenir enfoncée la touche  pendant 1 seconde: l'écran affichera le message "rtc".

Appuyer plusieurs fois sur la touche  jusqu'à ce que le message "rLS" apparaisse à l'écran.

Appuyer sur la touche  : le mot de passe est requis pour pouvoir supprimer les alarmes mémorisées.

A travers les touches  et  , configurer le mot de passe **149**: appuyer sur la touche

 pour confirmer l'élimination des alarmes.

 Si l'instrument n'a aucune alarme en mémoire, le label "rLS" ne s'affichera pas.

Heures de fonctionnement du compresseur

L'instrument est en mesure de mémoriser jusqu'à 9 999 heures de fonctionnement du compresseur, après quoi le numéro "9999" se met à clignoter. Pour afficher les heures de fonctionnement du compresseur, respecter les instructions suivantes. S'assurer que le clavier ne soit pas bloqué.

Maintenir enfoncée la touche  pendant 1 seconde: l'écran affichera le message "rtc".

Appuyer plusieurs fois sur la touche  jusqu'à ce que le message "CH" apparaisse à l'écran.



Appuyer la touche  pour afficher la donnée saisie.

Pour remettre le compteur à zéro, respecter les instructions suivantes.

S'assurer que le clavier ne soit pas bloqué.



Maintenir enfoncée la touche  pendant 1 seconde: l'écran affichera le message "rtc".



Appuyer plusieurs fois sur la touche  jusqu'à ce que le message "rCH" apparaisse à l'écran.



Appuyer sur la touche  : le mot de passe est requis pour pouvoir remettre le compteur à zéro.



A travers les touches  et , configurer le mot de passe **149**: appuyer sur la touche





 pour confirmer.

Configurations des paramètres

S'assurer que le clavier ne soit pas bloqué.



Maintenir enfoncées les touches  et  pendant 4 secondes: l'écran affichera le message "PA".



Appuyer sur la touche  : le mot de passe est requis pour accéder aux paramètres.





A travers les touches  et , configurer le mot de passe **-19**: appuyer sur la touche





 pour confirmer.



Maintenir enfoncées les touches  et  pendant 4 secondes: l'écran affichera le message "SP" (premier paramètre disponible).





A travers les touches  et  il est possible de faire défiler la liste des différents paramètres.



Appuyer sur la touche  pour modifier le



paramètre à travers les touches  et  :



appuyer sur la touche  pour confirmer la modification.

Pour abandonner la procédure, maintenir



enfoncées les touches  et  pendant 4 secondes:



Pour rendre certains paramètres opérationnels, il faut éteindre et rallumer l'appareil.

6. CONSEILS D'UTILISATION

6.1. Inactivité prolongée

Si l'appareil reste inactif pendant une période prolongée, procéder de la façon suivante :

1. Agir sur l'interrupteur automatique de sectionnement pour désactiver la connexion à la ligne électrique principale.
2. Nettoyer soigneusement l'appareil et les zones avoisinantes.

3. Étendre un voile d'huile alimentaire sur les surfaces en acier inox.
4. Effectuer toutes les opérations de maintenance;
5. Laisser les portes entrouvertes pour éviter la formation de moisissures et/ou d'odeurs désagréables.

6.2. Conseils pour l'utilisation normale

Dans le but de garantir une utilisation correcte de l'appareil, nous recommandons d'appliquer les conseils suivants :

- Éviter d'obstruer la zone antérieure à l'unité de condensation pour favoriser au maximum l'élimination de la chaleur du condenseur.
- Maintenir toujours propre la partie avant du condenseur à l'aide d'une brosse souple et

éviter d'utiliser des outils durs ou métalliques qui pourraient endommager les ailettes du condenseur.

- Contrôler que les surfaces d'appui de l'appareil soient bien planes
- Éviter d'introduire des substances liquides ou solides à des températures supérieures à la température ambiante et de toute façon n'introduire les aliments qu'après que

l'appareil ait atteint la température de fonctionnement.

- Éviter d'entasser les aliments à conserver en contact avec les parois internes pour ne pas bloquer la circulation de l'air qui garantit une température uniforme à l'intérieur du compartiment frigorifique.
- Réduire le plus possible le nombre et la durée d'ouverture des portes.

7. NETTOYAGE ET MAINTENANCE

7.1. Mises en garde pour le Nettoyage et la Maintenance



Avant d'effectuer toute intervention de maintenance, activer tous les dispositifs de sécurité prévus. En particulier débrancher

l'alimentation électrique au moyen de l'interrupteur sectionneur automatique.

7.2. Maintenance Ordinaire

La maintenance ordinaire consiste dans le nettoyage journalier de toutes les parties qui peuvent entrer en contact avec les aliments et dans la maintenance périodique des brûleurs, des becs et des conduites de vidange.

Une bonne maintenance permettra d'obtenir de meilleures prestations, une plus longue durée de l'appareil et un maintien constant des conditions de sécurité.

Ne pas pulvériser de jets d'eau directement ou au moyen d'appareils à haute pression.

Pour nettoyer l'acier inoxydable, ne pas utiliser d'éponges en métal ou de brosses en fer car elles peuvent déposer des particules ferreuses qui en s'oxydant provoquent de la rouille.

Pour retirer les résidus durcis, utiliser des brosses en bois, en plastique ou des éponges en caoutchouc abrasif.

Pendant les périodes de longue inactivité, étendre sur toutes les surfaces en acier inoxydable un voile de protection à l'aide d'un chiffon imprégné d'huile de vaseline et aérer périodiquement les locaux.



Ne pas utiliser de produits qui contiennent des substances nocives ou dangereuses pour la santé des personnes (dissolvants, essences, etc.).

7.3. Maintenance Extraordinaire



Périodiquement faire exécuter par du personnel spécialisé les opérations suivantes :









- Nettoyer périodiquement le condenseur en utilisant des équipements adéquats (aspirateurs ou brosses souples).
- Contrôler l'étanchéité parfaite de la porte et, si nécessaire, la remplacer.

- Vérifier que les connexions électriques ne se soient pas desserrées.
- Vérifier le bon fonctionnement de la résistance montante (sur les modèles BT).
- Contrôler le fonctionnement du téléthermostat ou carte et des sondes.
- Vérifier le fonctionnement correct de l'installation électrique.





8. PANNES

Les informations fournies ci-dessous ont pour but d'aider à identifier et à corriger les anomalies et dysfonctionnements éventuels qui pourraient se présenter au cours de l'utilisation. Certains problèmes peuvent être résolus par l'utilisateur;

pour tous les autres problèmes, une compétence précise est nécessaire et ces opérations ne doivent donc être effectuées que par du personnel qualifié.

Problème	Causes	Solutions
Le groupe frigorifique ne démarre pas	Fin dégivrage	il repart après un arrêt de 3'
	Arrêt par interrupteur général	rallumé, il repart après 3'
	Absence de tension	contrôler fiche, prises, fusibles et réseau électrique
	Autres causes	 Si le problème continue, contacter le centre d'assistance.
Le groupe frigorifique fonctionne sans arrêt tout en ne refroidissant pas suffisamment	Local trop chaud	aérer le local
	Condenseur encrassé	nettoyer le condenseur
	Étanchéité insuffisante des portes	contrôler les joints d'étanchéité
	Quantité insuffisante de gaz réfrigérant	 Contactez le centre d'assistance.
	Vanne gaz chaud partiellement ouverte	 Contactez le centre d'assistance.
	Résistances toujours insérées	vérifier le temporisateur (uniquement sur les modèles avec dégivrage électrique)
	Ventilateur du condenseur arrêté	 Contactez le centre d'assistance.
	Ventilateur évaporateur arrêté	 Contactez le centre d'assistance.
Le groupe frigorifique ne s'arrête pas	Sonde en panne	 Contactez le centre d'assistance.
	Téléthermostat ou thermostat en panne	 Contactez le centre d'assistance.
Présence de glace à l'intérieur de l'évaporateur	Tuyau de vidage obstrué	démonter et remonter le groupe de vidage après en avoir contrôlé le nettoyage
	Appareil mal nivelé	rétablir la mise à niveau en agissant sur les pieds réglables
	Vanne gaz chaud en panne	 Contactez le centre d'assistance.
	Résistances qui ne fonctionnent pas	vérifier l'activation dégivrage (uniquement sur les modèles avec dégivrage électrique)
Appareil bruyant	Vibrations persistantes	vérifier qu'il n'y ait pas de contacts entre l'appareil et d'autres objets tant à l'intérieur qu'à l'extérieur

8.1. Affichage des Alarmes

	Problème	Causes	Solutions
AL	Sur l'écran le message "AL" clignote et le buzzer émet un son intermittent	La température relevée par la sonde de l'évaporateur est inférieure à la valeur établie.	 Contactez le centre d'assistance. <ul style="list-style-type: none"> ➤ Vérifier le fonctionnement du ventilateur évaporateur ➤ Vérifier que l'installation ne soit pas déchargée.
	Alarme basse température évaporateur		
AH	Sur l'écran le message "AH" clignote et le buzzer émet un son intermittent	La température relevée par la sonde de la chambre est supérieure à la valeur établie.	<ul style="list-style-type: none"> ➤ Vérifier la température de la chambre ➤ Vérifier que l'installation fonctionne correctement.
	Alarme haute température chambre		
id	Sur l'écran le message "id" clignote et le buzzer émet un son intermittent	L'entrée du micro interrupteur de la porte demeure ouverte.	 Contactez le centre d'assistance. <ul style="list-style-type: none"> ➤ Vérifier le micro interrupteur de la porte ➤ Vérifier le correct alignement de la porte
	Alarme entrée micro interrupteur porte		
PF	Sur l'écran le message "PF" clignote et le buzzer émet un son intermittent	Si une interruption de l'alimentation électrique se produit.	<ul style="list-style-type: none"> ➤ Vérifier l'installation électrique.  Pour éviter de mémoriser plusieurs fois les alarmes d'interruption de l'alimentation, éteindre l'instrument avant de déconnecter l'alimentation électrique.
	Alarme interruption alimentation électrique		
COH	Sur l'écran le message "COH" clignote et le buzzer émet un son intermittent	La température relevée par la sonde du condensateur est supérieure à la valeur établie.	 Contactez le centre d'assistance. <ul style="list-style-type: none"> ➤ Aérer le local. ➤ Nettoyer le condensateur.
	Alarme température condensateur		
CSd	Sur l'écran le message "CSd" clignote et le buzzer émet un son intermittent	La température relevée par la sonde du condensateur est supérieure à la valeur établie.	 Contactez le centre d'assistance. <ul style="list-style-type: none"> ➤ Nettoyer le condensateur. ➤ Vérifier que les ventilateurs du condensateur fonctionnent correctement.
	Alarme ventilateur condensateur bloqué		

8.2. Affichage des Pannes

Problème		Causes	Solutions
Pr1	Sur l'écran le message "Pr1" clignote et le buzzer émet un son intermittent	<ul style="list-style-type: none"> ➤ Le type de sonde est incorrect. ➤ La sonde est défectueuse. ➤ Le branchement sonde - carte électronique est incorrect. ➤ La température relevée par la sonde est en dehors des limites autorisées par la sonde de chambre utilisée 	<p> Contactez le centre d'assistance.</p> <ul style="list-style-type: none"> ➤ Vérifier que la sonde de chambre soit de type NTC. ➤ Vérifier que la sonde de chambre soit en bon état. ➤ Vérifier que le branchement instrument - sonde soit correct. ➤ Vérifier que la température à proximité de la sonde de la chambre ne soit pas en dehors des limites autorisées
	Erreur sonde chambre		
Pr2	Sur l'écran le message "Pr2" clignote et le buzzer émet un son intermittent		
	Erreur sonde évaporateur		
Pr3	Sur l'écran le message "Pr3" clignote et le buzzer émet un son intermittent		
	Erreur sonde condensateur		
rtc	Sur l'écran le message "rtc" clignote	Le réglage de l'heure en cours a été annulé.	<ul style="list-style-type: none"> ➤ Régler le jour et l'heure.
	Erreur horloge		

FR

9. INSTALLATION

9.1. Emballage Et Déballage

Effectuer la manutention et l'installation en respectant les informations fournies par le fabricant et qui sont reprises directement sur l'emballage, sur l'appareil et dans le présent manuel.

Le système de levage et de transport du produit emballé prévoit l'utilisation d'un chariot à fourches ou d'un transpalette. Pendant leur utilisation, il faut faire particulièrement attention à équilibrer le poids pour éviter tout danger de basculement (éviter toute inclinaison excessive!).

 **ATTENTION** : Au moment d'insérer le dispositif de levage, faire attention au câble d'alimentation et à la position des pieds.

L'emballage se compose de carton et d'une palette en bois. L'emballage en carton reprend une série de symboles qui mettent en évidence, selon les normes internationales, les prescriptions auxquelles les appareils devront être soumis au cours des opérations de chargement et déchargement, transport et stockage.



A la livraison, vérifier que l'emballage soit en bon état et qu'il n'ait pas subi de dommages pendant le transport.

Tout dommage éventuel doit être immédiatement signalé au transporteur.

L'appareil doit être déballé au plus tôt pour en vérifier le bon état et l'absence de dommages.

Ne pas ouvrir le carton avec des outils coupants pour éviter d'endommager les panneaux en acier situés en dessous.

Enlever l'emballage en carton vers le haut.

Après avoir déballé l'appareil, vérifier que les caractéristiques correspondent à votre commande;

En cas d'anomalies éventuelles, contacter immédiatement le revendeur.

! Les éléments de l'emballage (sachets en nylon, polystyrène expansé, agrafes) ne doivent pas être laissés à la portée des enfants. Retirer le film de protection en PVC des parois internes et externes en évitant d'utiliser des outils métalliques.

i **LIMITE D'EMPILEMENT** : Tant pendant le transport que le stockage, la limite d'empilement de l'appareil est égale à un maximum de 3.

9.2. Installation

Toutes les phases d'installation doivent être prises en considération dès la réalisation du projet général.

La zone d'installation doit être dotée de tous les branchements d'alimentation et de vidange des résidus de production, elle doit être suffisamment éclairée et satisfaire à toutes les conditions hygiéniques et sanitaires conformément aux lois en vigueur.

Pour optimiser les consommations et réduire l'usure de la machine, ne pas l'installer à proximité de sources de chaleur ou dans des locaux avec des températures trop élevées.

Procéder au nivellement de l'appareil en agissant sur les pieds individuels.

! Cet appareil ne peut être installé et fonctionner que dans des locaux ventilés en permanence et ce pour garantir son fonctionnement correct.

i Brancher et laisser connecté pendant un certain temps (deux heures au moins) avant de contrôler le fonctionnement. Pendant le transport, il est probable que l'huile lubrifiante du compresseur soit entrée dans le circuit réfrigérant et ait obstrué le capillaire : par conséquent l'appareil fonctionnera pendant quelque temps sans produire de froid jusqu'à ce que l'huile ne soit retournée au compresseur.

! **ATTENTION** : l'appareil requiert des espaces minima pour fonctionner, comme indiqué sur le dessin.

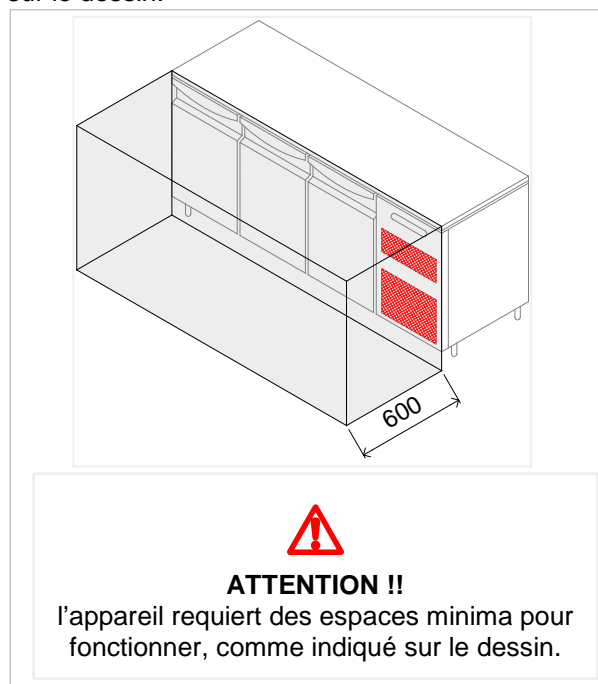

9.3. Connexion Alimentation Electrique

La connexion doit être effectuée par du personnel autorisé et qualifié, conformément aux lois en vigueur en la matière, et en utilisant le matériel approprié et prescrit.

i Avant de connecter l'appareil au réseau d'alimentation électrique, vérifier que la tension et la fréquence correspondent aux données reprises sur la plaquette d'immatriculation appliquée sur la partie arrière de l'appareil.

i L'appareil est fourni avec tension de fonctionnement 230V~ 50Hz or 220V~ 60Hz.

! Avant d'effectuer la connexion, s'assurer de la présence sur le réseau d'alimentation, en amont de l'appareil, d'un interrupteur différentiel d'une puissance capable de préserver l'appareil de surcharges ou de courts-circuits.

9.4. Raccordement Frigorifique (Modèles Sans Groupe)

Le raccordement à des unités de condensation "à distance" doit être effectué selon le schéma frigorifique en annexe.

Nous rappelons que le compartiment technique contient :

- Tuyau d'aspiration.
- Tuyau d'arrivée liquide.

Ceux-ci doivent par conséquent être connectés aux types correspondants présents dans l'unité de condensation.

Après avoir effectué le raccordement, procéder avec soin à une opération de vidage et de remplissage en faisant attention à utiliser un type de gaz frigorifique compatible avec les composants installés.

Pour la mise en service de l'appareil, effectuer les connexions électriques entre les instruments présents sur le panneau de commande et l'unité de condensation selon le schéma électrique en annexe.

9.5. Test

L'appareil est expédié prêt à être mis en service par l'utilisateur.

Son fonctionnement est garanti par le fait qu'il a passé des tests (test électrique - test fonctionnel -

test esthétique) et par la certification correspondante aux annexes spécifiques.

9.6. Réversibilité Des Portes

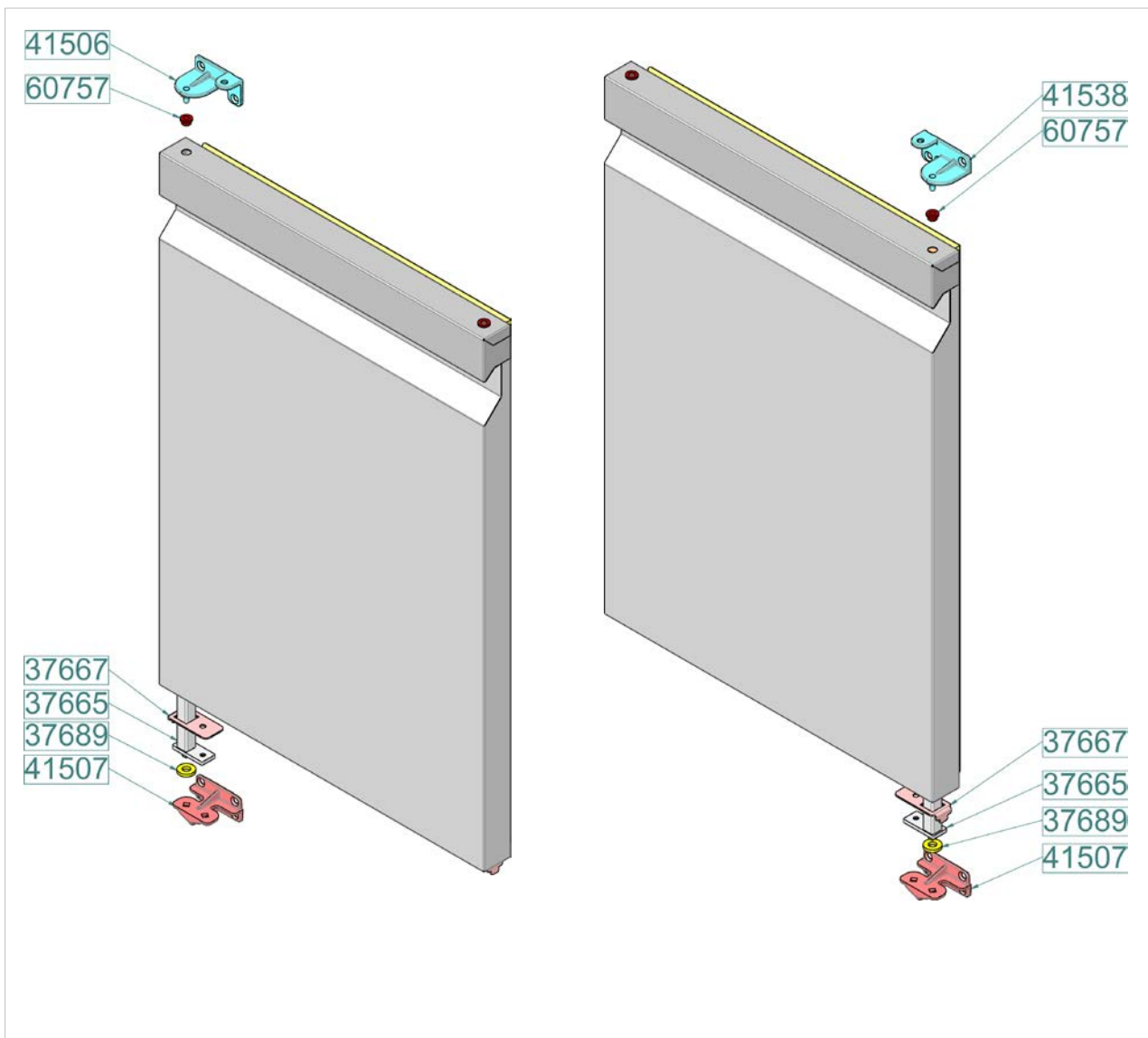

10. NOTES TECHNIQUES

10.1. Evacuation Condensation Evaporateur

L'évacuation de la condensation produite pendant la phase de dégivrage se fait

AUTOMATIQUEMENT et ne prévoit par conséquent aucune opération manuelle.

11. ELIMINATION APPAREIL

 Cet appareil est marqué conformément à la Directive Européenne 2002/96/EC, WASTE ELECTRICAL AND ELECTRONIC EQUIPMENT (WEEE).

 En s'assurant que ce produit soit éliminé correctement, l'utilisateur contribue à prévenir les potentielles conséquences négatives pour l'environnement et la santé.



Le symbole  sur le produit ou sur la documentation qui l'accompagne indique que ce produit ne doit pas être traité comme déchet

domestique mais qu'il doit être remis au point de ramassage approprié pour le recyclage des appareils électriques et électroniques.

S'en débarrasser en suivant les normes locales pour l'élimination des déchets.

Pour de plus amples informations sur le traitement, la récupération et le recyclage de ce produit, contacter le bureau local adéquat, le service de ramassage des déchets domestiques ou le magasin auprès duquel le produit a été acquis.

12. FICHE TECHNIQUE DU REFRIGERANT

Das von der Maschine verwendete Kühlmittel ist das Fluid **R290 / R134a / R452A**.

Im folgenden die Komponenten des Fluids **R452A** :

- HFC-125 59%
- HFC-1234yf 30%
- HFC-32 11%

IDENTIFICATION DES DANGERS

L'évaporation rapide du liquide peut provoquer congélation. L'inhalation de concentrations élevées de vapeur peut provoquer irrégularités cardiaques, effets narcotiques à court terme (y compris vertiges, céphalées et confusion mentale), évanouissements ou mort.

- Effets sur les yeux : Congélation ou brûlures par le froid causées par le contact avec le liquide.
- Effets sur l'épiderme : Congélation ou brûlures par le froid causées par le contact avec le liquide.

- Effets de l'ingestion. L'ingestion n'est pas considérée un moyen d'exposition.

MESURES DE SECOURS D'URGENCE

Yeux : En cas de contact, laver immédiatement l'oeil avec une quantité abondante d'eau pendant au moins 15 minutes. Consulter un médecin.

Effets sur l'épiderme : Laver avec de l'eau pendant au moins 15 minutes après un contact excessif. Si nécessaire, soigner la congélation en réchauffant doucement la zone concernée. Consulter un médecin en cas d'irritation.

Ingestion orale : L'ingestion n'est pas considérée un moyen d'exposition.

Inhalation : En cas d'inhalations de concentrations élevées, conduire la personne à l'air libre. Faire en sorte que la personne reste calme. Si la personne ne respire pas, pratiquer la respiration artificielle. Si la respiration est difficile, donner de l'oxygène. Consulter un médecin.

1. INHALTSVERZEICHNIS

1. INHALTSVERZEICHNIS	1
2. SACHREGISTER	2
3. SICHERHEIT	3
4. ALLGEMEINE BESTIMMUNGEN UND WARNHINWEISE	4
4.1. Allgemeine Hinweise	4
4.2. Garantie	4
4.3. Gerätebeschreibung	4
4.4. Typenschild	5
4.5. Austausch von Bauteilen	5
5. GEBRAUCH UND FUNKTION	6
5.1. Beschreibung der Bedienelemente	6
5.2. LED-Display-Anzeige	6
5.3. Betrieb	7
6. TIPPS ZUM GEBRAUCH	11
6.1. Längere Nichtbenutzung	11
6.2. Tipps zum normalen Gebrauch	11
7. REINIGUNG UND WARTUNG	12
7.1. Hinweise zu Reinigung und Wartung	12
7.2. Ordentliche Wartung	12
7.3. Wartung	12
8. DEFEKTE	13
8.1. Darstellung der Alarme	14
8.2. Beschädigungsanzeigen	15
9. INSTALLATION	15
9.1. Verpackung und Auspacken	15
9.2. Installation	16
9.3. Anschluss an die Stromversorgung	16
9.4. Kühlanschluss (Ohne Aggregat)	17
9.5. Prüfung	17
9.6. Reversibilität der Türen	17
10. TECHNISCHE ANMERKUNGEN	18
10.1. Entsorgung des Verdampfer-Kondenswassers	18
11. ENTSORUNG DES GERÄTS	18
12. TECHNISCHE DATEN DES KÜHLMITTELS	18
ANHÄNGE	I

2. SACHREGISTER

A

Aktivierung / Deaktivierung der Funktion
Overcooling; 7
Aktivierung Abtaubetrieb von Hand; 7
Aktivierung der Arbeitsweise für niedrige oder
hohe Feuchtigkeit; 8
Aktivierung der Funktion Energy Saving; 8
Allgemeine Hinweise; 4
Anschluss an die Stromversorgung; 16
Auspacken; 15
Austausch von Bauteilen; 5

B

Beschädigungsanzeigen; 15
Beschreibung der Bedienelemente; 6
Betriebsstunden Verdichter; 10

D

Darstellung der Alarme; 14
Darstellung HACCP-Alarme; 9
Darstellung Temperatursonde; 9
DEFEKTE; 13

E

Ein- und Ausschalten des Geräts; 7
Eingabe des Arbeitssollwerts; 7
Einschalten / ausschalten des Zellenlichts; 7
Entsorgung des Geräts; 18

G

Garantie; 4
Gerätebeschreibung; 4

H

HACCP-Alarme; 9
Hinweise zu Reinigung und Wartung; 12

I

Installation; 16

K

Kühlanschluss (Ohne Aggregat); 17

L

Längere Nichtbenutzung; 11
LED-Display-Anzeige; 6
Löschen der Liste mit den HACCP-Alarmen; 10

O

Ordentliche Wartung; 12

P

Parametereingaben; 10
Prüfung; 17

R

Reversibilität der Türen; 17

S

SICHERHEIT; 3

T

Tastatursperre; 8
TECHNISCHE DATEN DES KÜHLMITTELS; 18
TIPPS ZUM GEBRAUCH; 11
Tipps zum normalen Gebrauch; 11
Typenschild; 5

V

Verpackung; 15

Z

Zeit- und Datumseinstellung; 8

3. SICHERHEIT



Es wird empfohlen, vor dem Gebrauch des Geräts die in der vorliegenden Anleitung enthaltenen Anweisungen und Warnungen aufmerksam durchzulesen. Die Anleitung enthält grundlegende Informationen zur Gebrauchssicherheit und Wartung des Geräts.



Bewahren Sie diese Anleitung sorgfältig auf, damit Sie bei Bedarf stets nachlesen können.



Die elektrische Anlage wurde laut Norm CEI EN 60335-2-89 geplant.



Die Lüftungsöffnungen des Gehäuses oder der Einbaustruktur stets sauber halten.



Keine mechanischen Geräte oder andere Werkzeuge als die vom Hersteller empfohlenen verwenden, um den Abtauprozess zu beschleunigen.



Nicht den Kältemittelkreislauf beschädigen.



Keine elektrischen Geräte im Innern der Gerätefächer zur Aufbewahrung von tiefgekühlten Speisen verwenden.



Keine explosiven Substanzen, wie Druckbehälter mit brennbaren Materialien in diesem Gerät aufbewahren.



Keine Gegenstände auf den Geräteboden legen. Die entsprechenden Ablagegitter verwenden, um das Produkt zu lagern.



Die maximal zulässige Last pro Ablagegitter beträgt 45 kg (gleichmäßig verteilt).



Das Stromkabel darf nur von qualifiziertem Personal ausgetauscht werden.



In der Nähe von (geschützten) Bereichen mit Gefahr durch elektrischen Strom sind besondere Aufkleber angebracht, die anzeigen, dass Netzspannung vorhanden ist.



Vor dem Anschluss ist sicherzustellen, dass die Mittel zum Trennen des Geräts von der Stromversorgung, im Hausnetz eingebaut sind wie nach Installations-Regeln. (vorgeschrieben für Geräte, die ohne Stecker geliefert werden und fest an eine Anlage angeschlossen werden müssen).

Der Hersteller hat bei Entwurf und Herstellung besondere Sorgfalt darauf verwendet, Gefahren für die Sicherheit und Gesundheit von Personen durch den Umgang mit dem Gerät zu vermeiden.

Lesen Sie aufmerksam die in der mitgelieferten Anleitung angegebenen Anweisungen sowie die direkt am Gerät angebrachten Hinweise, beachten Sie insbesondere alle die Sicherheit betreffenden Anweisungen.

Die installierten Sicherheitsvorrichtungen dürfen weder manipuliert noch entfernt werden. Die Nichtbeachtung dieser Anforderung kann zu schweren Gefahren für die Sicherheit und Gesundheit von Personen führen.

Es wird empfohlen, einige Testvorgänge durchzuführen, um die Anordnung und Hauptfunktionen der Bedienelemente, besonders zum Ein- und Ausschalten, kennenzulernen.

Das Gerät ist nur für den Gebrauch bestimmt, für den es entworfen wurde; jeder andere Gebrauch ist als unsachgemäß anzusehen.

Der Hersteller lehnt jede Haftung für Schäden an Sachen oder Personen ab, die durch unsachgemäßen oder fehlerhaften Gebrauch verursacht werden.



Alle Wartungsarbeiten, die eine bestimmte technische Qualifikation oder besondere Fähigkeiten erfordern, dürfen ausschließlich durch qualifiziertes Personal ausgeführt werden.

Um die Hygiene zu gewährleisten und die Lebensmittel vor Verunreinigung zu schützen, müssen alle Elemente, die direkt oder indirekt mit den Lebensmitteln in Kontakt kommen, sowie alle angrenzenden Bereiche sorgfältig gereinigt werden. Hierzu sollten ausschließlich Reiniger für den Lebensmittelbereich verwendet werden, vermeiden Sie den Gebrauch entzündlicher oder gesundheitsschädlicher Mittel.

Bei längerer Nichtbenutzung müssen nicht nur alle Versorgungsleitungen abgetrennt, sondern auch alle inneren und äußeren Teile des Gerätes sorgfältig gereinigt werden.

4. ALLGEMEINE BESTIMMUNGEN UND WARNHINWEISE

4.1. Allgemeine Hinweise

Diese Anleitung wurde vom Hersteller erstellt, um autorisierten Personen die für den Umgang mit dem Gerät notwendigen Informationen zu liefern. Es wird den Adressaten der Informationen empfohlen, diese aufmerksam zu lesen und strikt anzuwenden.

Durch das Lesen der im folgenden Dokument enthaltenen Informationen können Risiken für die Gesundheit und Sicherheit von Menschen vermieden werden.

Bewahren Sie diese Anleitung ist für die gesamte Lebensdauer des Geräts an einem bekannten und leicht zugänglichen Ort auf, damit Sie sie jederzeit zur Hand haben, wenn Sie etwas nachschlagen müssen.

Zum Hervorheben einiger wichtiger Textstellen, oder um auf einige wichtige Daten hinzuweisen, werden besondere Symbole benutzt, deren Bedeutung im Folgenden beschrieben wird:



Weist auf wichtige Sicherheitshinweise hin. Um die Gesundheit und Sicherheit der Personen nicht zu gefährden und keine Schäden zu verursachen, müssen Sie sich angemessene Verhaltensweisen aneignen.



Weist auf besonders wichtige, nicht zu vernachlässigende technische Informationen hin.

4.2. Garantie

Für das Gerät und seine Bauteile aus unserer Produktion gewähren wir 1 Jahr lang Garantie ab Versanddatum, und zwar in Form von kostenloser Lieferung der Teile, die nach unserem unanfechtbaren Urteil fehlerhaft sind.

Diese Mängel müssen allerdings von einem eventuellen nicht ordnungsgemäßen Einsatz des Produkts in Übereinstimmung mit den in dieser

Anleitung aufgeführten Anweisungen unabhängig sein.

Von der Garantie ausgeschlossen bleiben Kosten für Arbeitsleistung, Fahrten und Transport.

Die in der Garantiezeit ersetzten Materialien sind als unser Eigentum anzusehen und sind daher durch den Kunden auf eigene Kosten zurückzusenden.

4.3. Gerätebeschreibung

Der Kühltisch, im Folgenden als Gerät bezeichnet, wurde für die Aufbewahrung von Lebensmitteln im Bereich der professionellen Gastronomie entworfen und hergestellt.

- 1) **Verflüssigungsbereich:** Ist an der rechten oder linken Seite angeordnet und enthält die Verflüssiger-Einheit.
- 2) **Elektrobereich:** Ist im Teil vor der Verflüssigereinheit angeordnet und enthält die Einrichtungen zur Steuerung und Stromversorgung sowie die elektrische Verkabelung.
- 3) **Verdampfungsbereich:** Befindet sich im Innern des Kühlraums im rechten oder linken (belüfteten) oder hinteren (unbelüfteten) Teil und enthält die Verdampfer-Einheit.
- 4) **Lagerungsbereich:** Befindet sich im Innern des Kühlraums (bei den Modellen mit Kühlkassette über dem Technikraum auch im oberen rechten Bereich) und ist für die Lagerung von Lebensmitteln bestimmt.

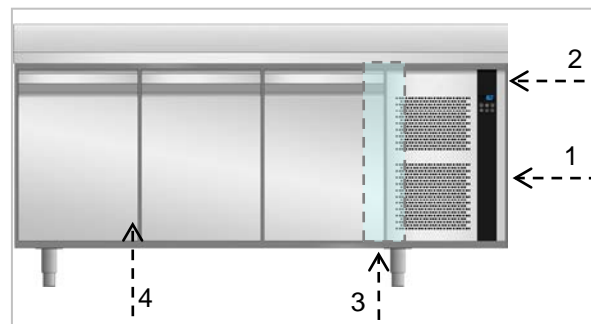

Bei den VORBEREITETEN Modellen gibt es keinen Verflüssigerbereich, dieser wird ersetzt durch einen Hohlraum, in dem die folgenden aus dem Verdampfer kommenden Schläuche erscheinen:

- Ansaugschlauch Gas = $\varnothing 10$ mm, isoliert
- Flüssigkeitsdruckschlauch = $\varnothing 10$ mm, isoliert

Im vorderen Teil befinden sich ein oder mehr Türen oder Schubladen, die den Kühlraum hermetisch abschließen.

Je nach Bedarf wird das Gerät in verschiedenen Versionen hergestellt.

UNBELÜFTETE TISCHE (0°C + 15°C)

Dieses Modell ist geeignet für die Lagerung von frischen Lebensmittelprodukten, für die eine mechanische Luftzirkulation innerhalb des Kühlraums nicht ratsam ist.

Die Aufbewahrungszeit ist eher begrenzt.

BELÜFTETE TISCHE TN (-2°C +8°C)

Dieses Modell ist geeignet für die Aufbewahrung von frischen Lebensmitteln, abgepackten Fertiggerichten und Getränken.

Die Aufbewahrungszeit ist eher begrenzt.

BELÜFTETE TISCHE BT (-20°C -10°C)











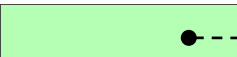
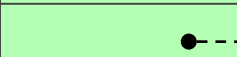
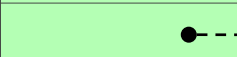

Dieses Modell ist geeignet zur Aufbewahrung von tiefgefrorenen Produkten über lange Zeit.

4.4. Typenschild

- 1) Gerätekennummer
- 2) Beschreibung des Gerätes
- 3) Seriennummer
- 4) Versorgungsspannung und Frequenz
- 5) Nennleistung
- 6) Auftauleistung
- 7) Gesamtleistung Lampen
- 8) Klimaklasse
- 9) Kühlgastyp und Menge
- 10) RAEE Symbol

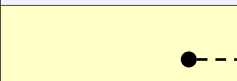
Die Geräte sind mit einer Klimaklasse ausgestattet, welche die Umgebungstemperatur angibt innerhalb derer der Kühlschrank ordnungsgemäß funktioniert.

Im Folgenden eine Aufstellung der bestehenden Klimaklassen:

CODE /KODE CODICE		1
MODEL / MODELL MODELLO		2
SERIAL No/SERIEN NR. MATICOLA		3
TENSION/SPANNUNG TENSIONE		4
INPUT LEISTUNGS-AUFNABME POTENZA		5
	 	6
	 	7
CLIMATIC CLASS KLIMAKLASSE CLASSE CLIMATICA		8
REFRIGERANT KUEHLMITTEL REFRIGERANTE		9
  		10

Klima- klasse	Umgebungs- temperatur °C	Relative Feuchtigkeit %
0	20	50
1	16	80
2	22	65
3	25	60
4	30	55
6	27	70
5	40	40
7	35	75

DE

4.5. Austausch von Bauteilen

 Aktivieren Sie alle vorhandenen Sicherheitsvorrichtungen, bevor Sie ein Bauteil austauschen.

 Deaktivieren Sie insbesondere die Stromversorgung mit dem Differentialtrennschalter.

Ersetzen Sie, falls erforderlich, abgenutzte Bauteile ausschließlich durch Original-Ersatzteile.

 Es wird jede Haftung für Schäden an Personen oder Bauteilen abgelehnt, die auf den Einsatz von nicht originalen Ersatzteilen und Eingriffen ohne Genehmigung des Herstellers zurückzuführen sind, die die Sicherheitsanforderungen verändern können.

5. GEBRAUCH UND FUNKTION

5.1. Beschreibung der Bedienelemente



Taste ON ... OFF

Durch Drücken der Taste **ON/OFF** wird der Controller eingeschaltet. Drückt man diese Taste 2 Sekunden lang, führt das zum Ausschalten des Controllers.



Taste SET

Ein Druck während des normalen Betriebs ermöglicht die Eingabe des Arbeitssollwerts.



Taste Abtaubetrieb

Ein Druck während des normalen Betriebs ermöglicht das Starten des Abtaubetriebs von Hand.



Taste Licht

Ein Druck während des normalen Betriebs ermöglicht die Ein- oder Ausschaltung des Lichts.



Taste Zunahme ... Abnahme

Der Druck auf die Tasten während der Einstellung des Sollwerts, der Parameter und Feuchtigkeit erhöht oder senkt den ausgewählten Wert.

5.2. LED-Display-Anzeige

Es gibt einige grafische Anzeigen im Displaybereich.



Diese LED zeigt den Zustand (ein oder aus) des **VERDICHTERS** an



Diese LED zeigt den Zustand (ein oder aus) des **GEBLÄSES** an



Diese LED zeigt den Zustand (ein oder aus) des **LICHTS** an



Diese LED zeigt den Zustand (ein oder aus) der **TÜRHEIZELEMENTE** an



Dieses LED zeigt die Aktivierung der Funktion OVER COOLING an



Dieses LED zeigt die Aktivierung der Funktion ENERGY SAVING an



Diese LED zeigt an, dass ein Abtauvorgang läuft



Dieses LED zeigt einen Alarmzustand HACCP an.



Dieses LED zeigt einen Zustand ALARM / DEFEKT an.





Die LED leuchtet, ist eine Reinigung des Filters Kondensator.

DE

5.3. Betrieb

Ein- und Ausschalten des Geräts



Vergewissern Sie sich, dass die Tastatur nicht gesperrt ist. Halten sie für zwei Sekunden die

Taste  gedrückt: das Led  schaltet sich ein / aus.

Eingabe des Arbeitssollwerts

Vergewissern Sie sich, dass die Tastatur nicht gesperrt ist. Drücken und wieder loslassen der

Taste  : das LED  blinkt. Geben Sie den

neuen Arbeitssollwert über die Tasten  

ein. Bestätigen sie den neuen Wert mit der

Taste .

Einschalten / ausschalten des Zellenlichts



Vergewissern Sie sich, dass die Tastatur nicht gesperrt ist. Drücken und wieder loslassen der

Taste  : das Led  schaltet sich ein. Zum Ausschalten des Lichts drücken Sie erneut

die Taste .



Aktivierung / Deaktivierung der Funktion Overcooling

Vergewissern Sie sich, dass die Tastatur nicht gesperrt ist. Drücken Sie für wenigstens 4

Sekunden die Taste . Das Led  schaltet sich ein. Während der Funktion Overcooling nimmt der Sollwert um 1°C ab. Während der Funktion Overcooling wird nie der Abtaubetrieb aktiviert.

Aktivierung Abtaubetrieb von Hand

Vergewissern Sie sich, dass die Tastatur nicht gesperrt ist und dass die Funktion Overcooling nicht am Laufen ist. Drücken Sie für wenigstens 4

Sekunden die Taste . Wenn die Temperatur der Verdampfersonde nicht den eingestellten Grenzwert übersteigt, wird der Abtaubetrieb aktiviert und das LED  schaltet sich ein. Nach dem Abtauvorgang schaltet sich das LED  aus.

Aktivierung der Funktion Energy Saving

Nach Ablauf der festgelegten Zeit, ohne dass die Tür geöffnet wurde, wird die Funktion Energy Saving aktiviert: das Led  schaltet sich ein. Die Funktion endet bei der ersten Öffnung der Tür.

Aktivierung der Arbeitsweise für niedrige oder hohe Feuchtigkeit

Vergewissern Sie sich, dass die Tastatur nicht gesperrt ist.

Zur Darstellung des laufenden Betriebs drücken

Sie und lassen Sie die Tasten  und  wieder los: Das Display zeigt „rhH“ an, wenn der Betrieb für einen hohen Anteil an Feuchtigkeit aktiv ist, „rhL“, wenn der Betrieb für einen niedrigen Anteil an Feuchtigkeit aktiv ist.

Zum Ändern des Betriebs drücken Sie für

mindestens 4 Sekunden die Tasten  und

: das Display zeigt „rhH“ an (Betrieb für einen hohen Anteil an Feuchtigkeit) oder „rhL“ (Betrieb für einen niedrigen Anteil an Feuchtigkeit).

Tastatursperre

Zum Sperren der Tastatur drücken Sie für

mindestens eine Sekunde die Tasten  und



: das Display zeigt für eine Sekunde „Loc“ an. Wenn die Tastatur gesperrt ist, wird keine Operation mehr zugelassen: jede Operation führt auf dem Display zur Anzeige von „Loc“. Zur Freigabe der Tastatur drücken Sie für mindestens

eine Sekunde die Tasten  und : das Display zeigt für eine Sekunde „UnL“ an.

Zeit- und Datumseinstellung

Vergewissern Sie sich, dass die Tastatur nicht gesperrt ist.

Drücken Sie für eine Sekunde die Taste : das Display zeigt „rtc“ an.



Drücken und wieder loslassen der Taste : das Display zeigt „yy“, gefolgt von den letzten beiden Zahlen des Jahres und das LED  blinkt.

Über die Tasten  und  kann das laufende Jahr eingegeben werden.

Drücken Sie die Taste , um den Wert zu speichern und zur Änderung des Monats überzugehen: das Display zeigt „nn“ an, gefolgt von den beiden Zahlen des Monats. Über die

Tasten  und  kann der laufende Monat eingegeben werden.



Drücken Sie die Taste , um den Wert zu speichern und zur Änderung des Tags überzugehen: das Display zeigt „dd“ an, gefolgt von den beiden Zahlen des Tags. Über die Tasten

 und  kann der laufende Tag eingegeben werden.



Drücken Sie die Taste , um den Wert zu speichern und zur Änderung der Stunde überzugehen: das Display zeigt „hh“ an, gefolgt von den beiden Zahlen der Stunde. Über die

Tasten  und  kann die laufende Stunde eingegeben werden.

Drücken Sie die Taste , um den Wert zu speichern und zur Änderung der Minuten überzugehen: das Display zeigt „nn“ an, gefolgt von den beiden Zahlen des Minuten. Die Zeit wird im 24-Stunden-Format angezeigt. Über die Tasten

 und  kann der richtige Wert eingegeben werden.



Drücken und lassen Sie die Taste  los oder führen Sie für 15 Sekunden keine Operation aus: das LED  schaltet sich aus.

Um vorher den Vorgang zu verlassen, drücken



Sie die Taste  und lassen Sie sie wieder los.

Darstellung Temperatursonde

Vergewissern Sie sich, dass die Tastatur nicht gesperrt ist.



Drücken Sie für eine Sekunde die Taste  : das Display zeigt „rtc“ an.



Die Taste  : das Display zeigt die von der Zellensonde abgelesenen Temperatur an.



Die Taste  : das Display zeigt „Pb2“ an (Verdampfer-sonde). Drücken Sie die Taste



, um den von der Verdampfer-sonde abgelesenen Wert darzustellen.



Drücken Sie die Taste  : das Display zeigt „Pb3“ an (Verflüssiger-sonde). Drücken Sie die



Taste , um den von der Verflüssiger-sonde abgelesenen Wert darzustellen.

Um den Vorgang zu verlassen, drücken Sie die



Taste  : das Display zeigt erneut die von der Zellensonde abgelesenen Temperatur an.

HACCP-Alarme

Das Instrument kann bis zu 9 HACCP-Alarme lesen, danach überschreibt der jüngste Alarm den ältesten. Das Instrument liefert folgende Informationen:

- Alarm-Code
- den kritischen Wert
- das Datum und die Uhrzeit, wann sich der Alarm ereignete
- die Dauer des Alarms (von 1 Minute bis 99 h und 59 Minuten, teilweise, wenn der Alarm noch aktiv ist).

Folgende Alarm-Codes sind vorgesehen:

- **AL** : Alarm Mindesttemperatur
- **AH** : Alarm Höchsttemperatur
- **id** : Alarm Eingang Mikroschalter Tür

- **PF Alarm** Unterbrechung der Stromzufuhr



Um die wiederholte Speicherung der Alarme einer Stromunterbrechung zu vermeiden, trennen Sie die Stromversorgung ab, wenn das Instrument ausgeschaltet ist



Wenn die Dauer der Alarme der Stromunterbrechung derart ist, dass sie einen Uhrzeitfehler auslöst (Code „rtc“), liefert das Gerät keine Information hinsichtlich der Alarmdauer

Darstellung HACCP-Alarme

Vergewissern Sie sich, dass die Tastatur nicht gesperrt ist.



Halten Sie für 1 Sekunde die Taste  gedrückt: das Display zeigt „rtc“ an.





Drücken Sie wiederholt die Taste , bis das Display „LS“ anzeigt.



Drücken Sie die Taste  : Das Display zeigt den jüngsten Alarm-Code an (d.h. einen der oben aufgelisteten Codes, gefolgt von der Zahl „1“; je größer die dem Alarm-Code nachstehende Zahl ist, umso älter ist der Alarm). Über die Tasten



 und  ist es möglich, sich durch die verschiedenen gespeicherten Alarme zu bewegen.

Um einen Alarm zu wählen, drücken Sie folgende



Taste . das LED  blinkt nicht mehr und bleibt feststehend erleuchtet, das Display zeigt danach folgende Informationen an:

8.0	der kritische Wert ist 8,0 °C/8 °F
StA	das Display zeigt das Datum und die Uhrzeit an, wann sich der Alarm ereignete
y09	der Alarm fand 2009 statt (weiter ...)
n03	der Alarm fand im Monat März statt (weiter ...)
d26	der Alarm ereignete sich am 26. März 2009
h16	der Alarm fand um 16 Uhr statt (weiter ...)
n30	der Alarm fand um 16 Uhr 30 statt
dur	das Display zeigt die Dauer des Alarms an
h01	der Alarm dauerte 1h statt (weiter ...)
n15	der Alarm dauerte 1h und 15 Minuten

AH3 ausgewählter Alarm

Das Display zeigt jede Information für 1 Sekunde lang an.

Um die Abfolge der Informationen zu verlassen:

drücken Sie die Taste  und lassen Sie sie wieder los, das Display zeigt den ausgewählten Alarm an (im Beispiel „AH3“).

Um den Vorgang zu verlassen, drücken Sie die Taste  : das Display zeigt erneut die von der Zellensonde abgelesenen Temperatur an.

 Wenn das Instrument keine Alarm im Speicher hat, wird das Label „LS“ nicht angezeigt.

Löschen der Liste mit den HACCP-Alarmen

Vergewissern Sie sich, dass die Tastatur nicht gesperrt ist.

Halten Sie für 1 Sekunde die Taste  gedrückt: das Display zeigt „rtc“ an.

Drücken Sie wiederholt die Taste , bis das Display „rLS“ anzeigt.

Drücken Sie die Taste  : es wird das Passwort verlangt, um die gespeicherten Alarme löschen zu können.

Über die Tasten  und  geben Sie das

Passwort **149** ein: drücken Sie die Taste , um den Löschvorgang der Alarme zu bestätigen.

 Wenn das Instrument keine Alarm im Speicher hat, wird das Label „rLS“ nicht angezeigt.

Betriebsstunden Verdichter

Das Instrument kann bis zu 9.999 Betriebsstunden des Verdichters speichern, danach beginnt die Zahl „9999“ zu blinken.

Um die Betriebsstunden des Verdichters anzuzeigen, folgen Sie nachstehenden Anweisungen.

Vergewissern Sie sich, dass die Tastatur nicht gesperrt ist.

Halten Sie für 1 Sekunde die Taste  gedrückt: das Display zeigt „rtc“ an.

Drücken Sie wiederholt die Taste , bis das Display „CH“ anzeigt.

Drücken Sie die Taste , um den Wert zu sehen.



Zur Nullstellung des Zählers, folgen Sie nachstehenden Anweisungen.

Vergewissern Sie sich, dass die Tastatur nicht gesperrt ist.

Halten Sie für 1 Sekunde die Taste  gedrückt: das Display zeigt „rtc“ an.

Drücken Sie wiederholt die Taste , bis das Display „rCH“ anzeigt.



Drücken Sie die Taste  : es wird das Passwort verlangt, um den Zähler auf Null zu setzen.

Über die Tasten  und  geben Sie das



Passwort **149** ein: drücken Sie die Taste , um zu bestätigen.

Parametereingaben



Vergewissern Sie sich, dass die Tastatur nicht gesperrt ist.

Halten Sie für 4 Sekunden die Tasten  und  gedrückt: das Display zeigt „PA“ an.

Drücken Sie die Taste  : es wird das Passwort verlangt, um zu den Parametern zu gelangen.

Über die Tasten  und  geben Sie das

Passwort **-19** ein: drücken Sie die Taste , um zu bestätigen.

Halten Sie für 4 Sekunden die Tasten  und  gedrückt: das Display zeigt „SP“ an (erster verfügbarer Parameter).

Über die Tasten  und  ist es möglich, sich durch die Parameterliste zu bewegen.

Drücken Sie die Taste , um den Parameter über die Tasten  und  zu ändern:

drücken sie die Taste  zur Bestätigung der der Änderung.

Um den Vorgang zu verlassen, halten Sie für 4

Sekunden die Tasten  und  gedrückt.

 Um einige Parameter wirksam werden zu lassen, muss das Gerät aus- und wieder eingeschaltet werden.

6. TIPPS ZUM GEBRAUCH

6.1. Längere Nichtbenutzung

Bleibt das Gerät für eine längere Zeit unbenutzt, gehen Sie wie folgt vor:

1. Betätigen Sie den automatischen Trennschalter, um den Anschluss an die Stromversorgung auszuschalten.
2. Reinigen Sie das Gerät und die angrenzenden Bereiche sorgfältig.

3. Tragen Sie auf die Edelstahlflächen einen Film aus Speiseöl auf.
4. Führen Sie alle Wartungsarbeiten durch;
5. Lassen Sie die Türen leicht geöffnet, um die Bildung von Schimmel und/oder unangenehmen Gerüchen zu vermeiden.

6.2. Tipps zum normalen Gebrauch

Um einen ordnungsgemäßen Gebrauch des Gerätes zu gewährleisten, sollten Sie folgendes beachten:

- Die Bereiche vor der Verflüssigungseinheit sollten frei gehalten werden, um die Abführung der Wärme vom Verflüssiger nicht zu beeinträchtigen.
- Halten Sie den vorderen Teil des Verflüssigers stets sauber. Benutzen Sie dazu eine weiche Bürste und möglichst keine harten oder metallischen Werkzeuge, mit denen die Lamellen des Verflüssigers beschädigt werden können.

- Kontrollieren Sie die Ebenheit der Fläche, auf der das Gerät aufgestellt ist.
- Stellen Sie keine flüssigen oder festen Stoffe in den Kühlschrank, wenn deren Temperatur höher als die des Raumes ist. Stellen Sie Produkte erst in den Kühlschrank, wenn dieser die Betriebstemperatur erreicht hat.
- Die gelagerten Waren sollten die Innenwände nicht berühren, da so die Luftzirkulation beeinträchtigt wird und die gleichmäßige Temperaturverteilung im Kühlraum nicht mehr gewährleistet werden kann.
- Vermeiden Sie möglichst ein häufiges und/oder langes Öffnen der Türen.

7. REINIGUNG UND WARTUNG

7.1. Hinweise zu Reinigung und Wartung



Aktivieren Sie alle vorhandenen Sicherheitsvorrichtungen, bevor Sie Wartungsarbeiten ausführen. Deaktivieren Sie

insbesondere die Stromversorgung mit dem automatischen Trennschalter.

7.2. Ordentliche Wartung

Die ordentliche Wartung besteht in der täglichen Reinigung aller Teile, die mit Lebensmitteln in Kontakt kommen können, und der regelmäßigen Wartung der Brenner, der Düsen und der Abflussleitungen.

Eine sorgfältige Wartung ermöglicht das Erreichen der besten Leistungen, eine längere Lebensdauer des Geräts und eine Konstanthaltung der Sicherheitsanforderungen.

Keine direkten Wasserstrahlen oder Hochdruckreiniger auf das Gerät richten.

Verwenden Sie zur Reinigung des rostfreien Stahls keine Eisenwolle oder -bürsten, da diese Eisenpartikel zurücklassen können, die durch Oxidation zu Rostbildung führen.

Verwenden Sie zum Entfernen von angetrockneten Rückständen Spateln aus Holz oder Kunststoff oder weiche Scheuerschwämme.

Tragen Sie während Zeiten langer Nichtbenutzung mit einem in Vaselineöl getränkten Lappen auf alle Edelstahlfächen eine Schutzschicht auf und lüften Sie die Räume regelmäßig.



Verwenden Sie keine Reiniger, die gefährliche oder gesundheitsschädliche Stoffe enthalten (Lösungsmittel, Benzin usw.).

7.3. Wartung

Lassen Sie **regelmäßig** die folgenden Operationen durch spezialisiertes Personal ausführen:









- Reinigen Sie den Verflüssiger regelmäßig mit geeigneten Werkzeugen (Staubsauger oder weiche Bürsten).
- Kontrollieren Sie die Dichtigkeit der Türdichtung und tauschen Sie sie nötigenfalls aus.

- Überprüfen Sie, ob die elektrischen Leitungen an den Verbindungen lose sind.
- Überprüfen Sie die Funktionsfähigkeit des Türheizelements (bei den BT-Modellen).
- Kontrollieren Sie die Funktion des Telethermostats bzw. Steuerkarte und der Sonden.
- Prüfen Sie die Elektroanlage auf Funktionsfähigkeit.





8. DEFEKTE

Die folgenden Informationen dienen der Erkennung und Behebung eventueller Funktionsstörungen, die während des Betriebs auftreten könnten. Einige dieser Probleme können

vom Benutzer gelöst werden, für alle anderen ist eine genaue Fachkenntnis erforderlich, sie dürfen daher ausschließlich durch qualifiziertes Personal behoben werden.

Problem	Ursachen	Lösungsmöglichkeiten
Das Kühlaggregat startet nicht	Ende Abtauvorgang	startet erneut nach einer Pause von 3'
	Ausschalten mittels Hauptschalter	wieder eingeschaltet, Neustart nach 3'
	Keine Spannung	Stecker, Steckdosen, Sicherungen und Stromnetz kontrollieren
	Andere Ursachen	 Wenn das Problem weiter besteht, Kundendienst hinzuziehen.
Das Kühlaggregat läuft ununterbrochen, kühlt aber nicht ausreichend	Raum zu warm	Raum lüften
	Verflüssiger verschmutzt	Verflüssiger reinigen
	Ungenügende Dichtigkeit der Türen	Dichtungen kontrollieren
	Ungenügende Kühlgasmenge	 Kundendienst hinzuziehen.
	Heißgasventil teilweise geöffnet	 Kundendienst hinzuziehen.
	Heizelemente ununterbrochen eingeschaltet	Taktgeber überprüfen (nur an Modellen mit elektrischer Abtaufunktion)
	Verflüssigergebläse steht still	 Kundendienst hinzuziehen.
	Verdampfergebläse steht still	 Kundendienst hinzuziehen.
Das Kühlaggregat schaltet nicht ab	Sonde defekt	 Kundendienst hinzuziehen.
	Telethermostat bzw. Thermostat defekt	 Kundendienst hinzuziehen.
Eisbildung im Innern des Verdampfers	Abflussrohr verstopft	Abflusseinheit auf Sauberkeit kontrollieren, dann ab- und wieder anbauen.
	Gerät nicht waagrecht ausgerichtet	Waagerechte Ausrichtung mit Hilfe der Stellfüße wieder herstellen
	Heißgasventil defekt	 Kundendienst hinzuziehen.
	Heizelemente funktionieren nicht	Abtau-Aktivierung überprüfen (nur an Modellen mit elektrischer Abtaufunktion)
Starke Geräuschentwicklung des Geräts	Andauernde Vibrationen	überprüfen, ob zwischen dem Gerät und anderen Gegenständen Kontakt besteht, sowohl innen als auch außen

8.1. Darstellung der Alarme

Problem		Ursachen	Lösung
AL	Auf dem Display blinkt der Schriftzug „AL“ und der Buzzer gibt einen intermittierenden Ton aus.	Die erfasste Temperatur von der Verdampfersonde liegt über dem festgelegten Wert.	 Kundendienst hinzuziehen. <ul style="list-style-type: none"> ➤ Überprüfen Sie die Arbeitsweise des Verdampfergebläses. ➤ Überprüfen Sie, dass die Anlage entleert ist.
	Alarm hohe Temperatur des Verdampfers		
AH	Auf dem Display blinkt der Schriftzug „AH“ und der Buzzer gibt einen intermittierenden Ton aus.	Die erfasste Temperatur von der Zellensonde liegt unter dem festgelegten Wert.	<ul style="list-style-type: none"> ➤ Überprüfen Sie die Zellentemperatur ➤ Überprüfen Sie, dass die Anlage korrekt funktioniert.
	Alarm hohe Temperatur der Zelle		
id	Auf dem Display blinkt der Schriftzug „id“ und der Buzzer gibt einen intermittierenden Ton aus.	Der Eingang des Mikroschalters der Tür bleibt offen.	 Kundendienst hinzuziehen. <ul style="list-style-type: none"> ➤ Überprüfen Sie den Mikroschalter der Tür ➤ Überprüfen Sie die korrekte Ausrichtung der Tür
	Alarm Eingang Mikroschalter Tür		
PF	Auf dem Display blinkt der Schriftzug „PF“ und der Buzzer gibt einen intermittierenden Ton aus.	Es hat eine Unterbrechung der elektrischen Stromversorgung stattgefunden.	<ul style="list-style-type: none"> ➤ Überprüfen Sie die Elektroanlage.  Um die wiederholte Speicherung der Alarme einer Stromunterbrechung zu vermeiden, schalten Sie das Gerät aus, bevor Sie die Stromversorgung abtrennen.
	Alarm Unterbrechung der elektrischen Stromversorgung		
COH	Auf dem Display blinkt der Schriftzug „COH“ und der Buzzer gibt einen intermittierenden Ton aus.	Die von der Zellensonde erfasste Temperatur liegt über dem festgelegten Wert.	 Kundendienst hinzuziehen. <ul style="list-style-type: none"> ➤ Raum lüften. ➤ Kondensator reinigen.
	Alarm Temperatur Verflüssiger		
CSd	Auf dem Display blinkt der Schriftzug „CSd“ und der Buzzer gibt einen intermittierenden Ton aus.	Die von der Zellensonde erfasste Temperatur liegt über dem festgelegten Wert.	 Kundendienst hinzuziehen. <ul style="list-style-type: none"> ➤ Kondensator reinigen. ➤ Überprüfen Sie, die korrekte Funktion der Verflüssigergebläse überprüfen.
	Alarm Verflüssigergebläse blockiert		

8.2. Beschädigungsanzeigen

Problem		Ursachen	Lösung
Pr1	Auf dem Display blinkt der Schriftzug „Pr1“ und der Buzzer gibt einen intermittierenden Ton aus.	<ul style="list-style-type: none"> ➤ Sondentyp nicht korrekt. ➤ Sonde beschädigt. ➤ Verbindung Sonde - Elektronikkarte ist nicht korrekt. ➤ Von der Sonde gefühlte Temperatur liegt über den zulässigen Grenzwerten der benutzten Zellensonde. 	<p style="text-align: center;"> Kundendienst hinzuziehen.</p> <ul style="list-style-type: none"> ➤ Überprüfen, dass Zellensonde vom Typ NTC ist. ➤ Einwandfreien Zustand der Zellensonde überprüfen. ➤ Exaktheit der Verbindung Instrument - Sonde überprüfen. ➤ Überprüfen, dass die Temperatur in der Nähe der Sonde nicht über dem zugelassenen Limit liegt.
	Fehler Zellensonde		
Pr2	Auf dem Display blinkt der Schriftzug „Pr2“ und der Buzzer gibt einen intermittierenden Ton aus.		
	Fehler Verdunstersonde		
Pr3	Auf dem Display blinkt der Schriftzug „Pr3“ und der Buzzer gibt einen intermittierenden Ton aus.		
	Fehler Kondesatorsonde		
rtc	Auf dem Display blinkt der Schriftzug „rtc“	Die Eingabe der korrekten Uhrzeit wurde gelöscht.	<ul style="list-style-type: none"> ➤ Geben Sie den Tag und die Uhrzeit an.
	Uhrzeitfehler		

DE

9. INSTALLATION

9.1. Verpackung und Auspacken

Beachten Sie beim Handling und bei der Installation die Herstellerinformationen, die direkt auf der Verpackung, auf dem Gerät und in der vorliegenden Anleitung angegeben sind.

Zum Heben und Transportieren des Produkts ist der Einsatz eines Gabelstaplers oder Hubwagens vorgesehen, wobei besonders auf die gleichmäßige Gewichtsverteilung zu achten ist, um die Gefahr des Umkippens zu vermeiden (vermeiden Sie übermäßige Neigungen!).



ACHTUNG: Achten Sie beim Einsetzen der Hebevorrichtung auf das Stromversorgungskabel und auf die Position der Standfüße.

Die Verpackung besteht aus Karton und der Holzpalette. Auf der Kartonverpackung ist eine Reihe von Symbolen aufgedruckt, die, entsprechend den internationalen Bestimmungen, auf die Vorschriften hinweisen, die beim Laden und Entladen, Transport und Lagerung der Geräte einzuhalten sind.

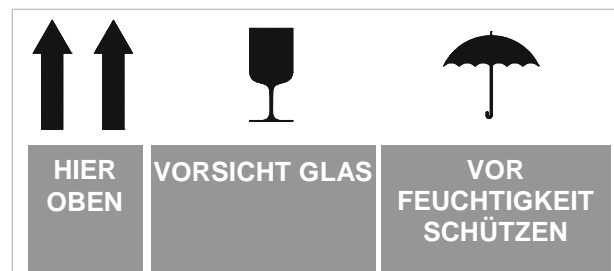

Prüfen Sie beim Empfang, dass die Verpackung vollständig ist und während des Transports nicht beschädigt wurde.

Eventuelle Beschädigungen sind unverzüglich beim Transporteur zu beanstanden.

Das Gerät ist sobald wie möglich auszupacken, um zu prüfen, ob es unversehrt und unbeschädigt ist.

Ritzen Sie die Kartonverpackung nicht mit scharfen Schneidwerkzeugen ein, damit Beschädigungen der darunter liegenden Stahlblechpaneele vermieden werden.

Ziehen Sie die Kartonverpackung nach oben vom Gerät ab.

Prüfen Sie nach dem Auspacken, ob die Ausstattung des Geräts mit Ihrer Bestellung übereinstimmt.

Verständigen Sie im Fall von Unregelmäßigkeiten unverzüglich den Händler.

 Lagern Sie das Verpackungsmaterial (Nylonbeutel, Styropor, Klammern ...) nicht in der Reichweite von Kindern!

9.2. Installation

Alle Installationsphasen sind von Beginn der Projektumsetzung an zu bedenken.

Der Aufstellungsort muss mit sämtlichen Versorgungsanschlüssen sowie dem Abfluss für Produktionsrückstände ausgerüstet und angemessen beleuchtet sein und über alle Hygiene- und sanitären Voraussetzungen entsprechend den geltenden Gesetzen verfügen.

Um den Verbrauch zu minimieren und den Verschleiß des Geräts zu verringern, sollte dies nicht in der Nähe von Wärmequellen oder in Räumen mit sehr hohen Temperaturen aufgestellt werden.

Richten Sie das Gerät durch Einstellen der einzelnen Standfüße horizontal aus.

 Um einen einwandfreien Betrieb des Geräts zu gewährleisten, darf dieses nur in permanent belüfteten Räumen installiert und betrieben werden.

 Schließen Sie das Gerät an und lassen Sie es eine zeitlang eingeschaltet (mindestens zwei Stunden), bevor Sie den Betrieb kontrollieren. Es ist möglich, dass während des Transports das Schmieröl des Verdichters in den Kühlkreislauf gelangt ist und die Kapillarröhren verstopft. Dadurch läuft das Gerät einige Zeit ohne Kälte zu

9.3. Anschluss an die Stromversorgung

Der Anschluss ist durch autorisiertes und qualifiziertes Personal unter Beachtung der dafür geltenden Gesetze und unter Verwendung geeigneten und vorschriftsmäßigen Materials auszuführen.

 Vor dem Anschluss des Geräts an das Stromversorgungsnetz ist zu prüfen, dass die Spannung und die Frequenz mit den auf dem Typenschild angegebenen Daten übereinstimmen. Dieses ist hinten am Gerät angebracht.

Entfernen Sie den PVC-Schutzfilm von den Innen- und Außenwänden. Benutzen Sie hierfür möglichst keine Metallwerkzeuge.

 **BEGRENZTE STAPELHÖHE:** Sowohl beim Transport als auch bei der Lagerung dürfen nicht mehr als 3 Geräte aufeinander gestapelt werden.

erzeugen, bis das Öl in den Verdichter zurückgekehrt ist.

 **ACHTUNG:** Das Gerät braucht Mindest-Funktionsräume wie in der Zeichnung.

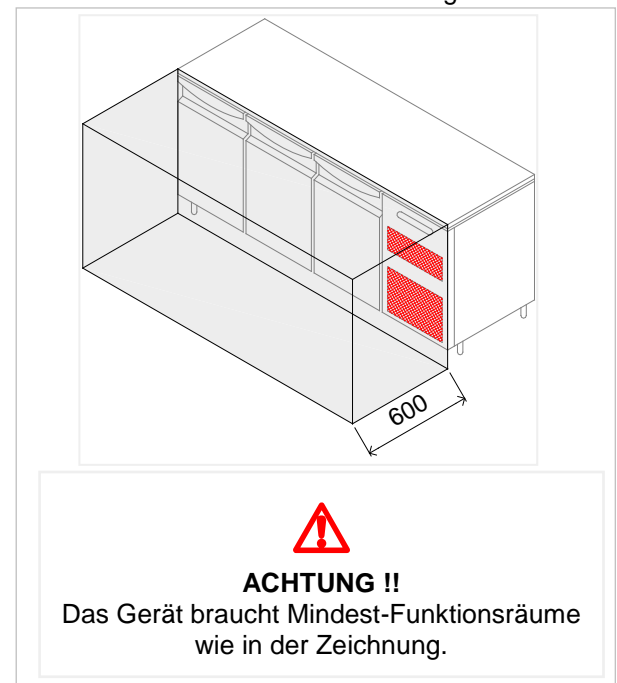

 Das Gerät wird für eine Betriebsspannung von 230V~ 50 Hz or 220V~ 60Hz.

 Vor dem Anschluss sicherstellen, dass im Stromversorgungsnetz vor dem Gerät ein Differentialschalter angemessener Leistung zum Zweck des Schutzes des Apparats vor Überlasten und Kurzschlüssen vorgeschaltet ist.

9.4. Kühlanschluss (Ohne Aggregat)

Der Anschluss an separate Verflüssigereinheiten ist gemäß dem beiliegenden Kühlanschlussplan durchzuführen.

Denken Sie daran, dass der Technikraum enthält:

- Ansaugschlauch.
- Flüssigkeitsdruckschlauch.

Diese sind daher mit den entsprechenden Typen an der Verflüssigereinheit zu verbinden.

Nach erfolgtem Anschluss ist das Gerät sorgfältig zu entleeren und danach zu befüllen. Dabei ist

darauf zu achten, dass ein Kältegas verwendet wird, das mit den vorhandenen Komponenten kompatibel ist.

Für die Inbetriebnahme des Geräts sind die elektrischen Verbindungen zwischen den Instrumenten auf dem Bedienfeld und der Verflüssigungseinheit gemäß beiliegendem Schaltplan herzustellen.

9.5. Prüfung

Das Gerät wird in Bedingungen geliefert, so dass es vom Benutzer in Betrieb gesetzt werden kann. Diese Funktionalität wird garantiert vom Bestehen der Tests (elektr. Prüfung - Funktionsprüfung -

ästhetische Prüfung) und von der entsprechenden Zertifizierung mittels den spezifischen Anhängen.

9.6. Reversibilität der Türen

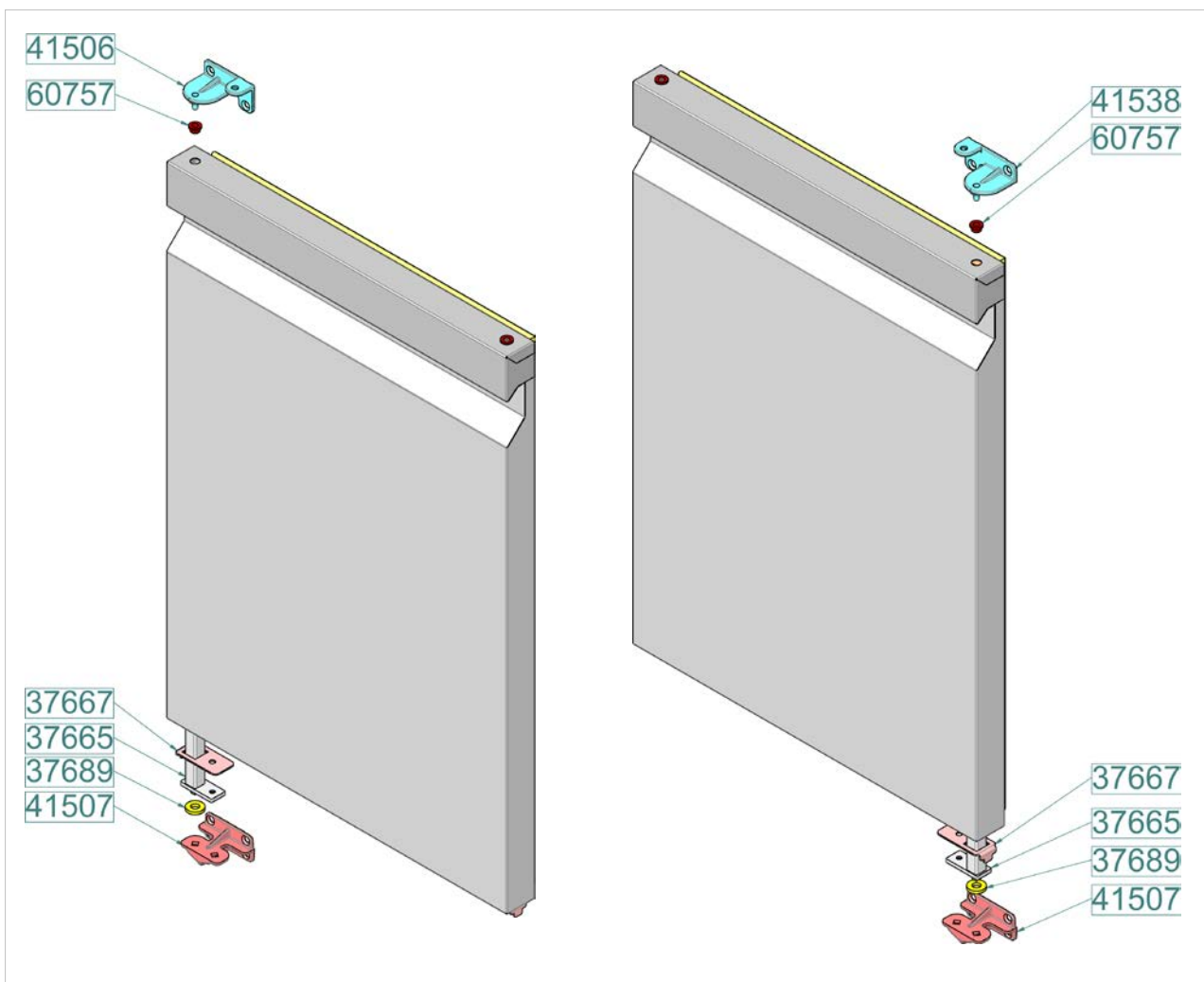



10. TECHNISCHE ANMERKUNGEN

10.1. Entsorgung des Verdampfer-Kondenswassers

Die Ableitung des beim Abtauen erzeugten Kühlwassers erfolgt AUTOMATISCH und erfordert daher keine manuelle Operation.

11. ENTSORUNG DES GERÄTS

 Dieses Gerät ist entsprechend der Europäischen Richtlinie 2002/96/EG, WASTE ELECTRICAL AND ELECTRONIC EQUIPMENT (WEEE), gekennzeichnet.

 Wenn Sie sicherstellen, dass dieses Produkt ordnungsgemäß entsorgt wird, leisten Sie einen Beitrag zur Vorbeugung von möglichen negativen Folgen für Umwelt und Gesundheit.



Das Symbol  auf dem Produkt oder auf der Begleitdokumentation weist darauf hin, dass dieses Produkt nicht wie normaler Hausmüll

behandelt werden darf, sondern der entsprechenden Sammelstelle zum Recycling von Elektro- und Elektronik-Geräten zugeführt werden muss.

Beachten Sie die örtlichen Bestimmungen zur Abfallentsorgung.

Weitere Informationen zu Behandlung, Wiederverwertung und Recycling dieses Produkts erhalten Sie bei der zuständigen örtlichen Behörde, dem Abfallentsorgungsdienst oder dem Händler, bei dem Sie das Produkt erworben haben.

12. TECHNISCHE DATEN DES KÜHLMITTELS

Das von der Maschine verwendete Kühlmittel ist das Fluid **R290 / R134a / R452A**.

Im folgenden die Komponenten des Fluids R452A:

- HFC-125 59%
- HFC-1234yf 30%
- HFC-32 11%

IDENTIFIKATION DER GEFAHREN

Die schnelle Verdampfung der Flüssigkeit kann Vereisung verursachen. Das Einatmen von hohen Konzentrationen von Dampf kann Herzrhythmusstörungen, kurzfristige narkotische Wirkungen (einschließlich Schwindel, Kopfschmerzen und geistige Verwirrung), Ohnmacht oder Tod verursachen.

- Wirkung auf die Augen: Vereisung oder Erfrierungen durch Kontakt mit der Flüssigkeit.
- Wirkung auf die Haut: Vereisung oder Erfrierungen durch Kontakt mit der Flüssigkeit.

- Wirkung des Verschluckens. Das Verschlucken wird nicht als Aussetzungsmittel angesehen.

ERSTE-HILFE-MASSNAHMEN

Augen: Bei Kontakt unverzüglich das Auge mit reichlich Wasser mindestens 15 Minuten ausspülen. Einen Arzt konsultieren.

Wirkung auf die Haut: Mit Wasser mindesten 15 Minuten lang spülen nach einem exzessiven Kontakt. Wenn nötig, vereiste Zone leicht anwärmen. Sich einem Arzt im Fall von Reizung anvertrauen.

Mündliches Verschlucken: Das Verschlucken wird nicht als Aussetzungsmittel angesehen.

Einatmen: Wenn hohe Konzentrationen eingeatmet werden, an die frische Luft bringen. Person ruhig erhalten. Wenn die Person nicht atmet, künstlich beatmen. Wenn die Atmung schwer ist, Sauerstoff verabreichen. Sich an einen Arzt wenden.

1. ÍNDICE

1. ÍNDICE.....	1
2. ÍNDICE ANALÍTICO	2
3. SEGURIDAD	3
4. NORMAS Y ADVERTENCIAS GENERALES	4
4.1. Informaciones Generales	4
4.2. Garantía	4
4.3. Descripción del Equipo.....	4
4.4. Placa Descriptiva.....	5
4.5. Sustitución de Partes	6
5. USO Y FUNCIONAMIENTO.....	6
5.1. Descripción de los Mandos	6
5.2. Visualización en la pantalla LED	7
5.3. Funcionalidad	8
6. RECOMENDACIONES PARA EL USO	11
6.1. Inactividad prolongada	11
6.2. Recomendaciones para una utilización normal	11
7. LIMPIEZA Y MANTENIMIENTO.....	12
7.1. Advertencias Para La Limpieza Y El Mantenimiento	12
7.2. Mantenimiento Ordinario	12
8. AVERÍAS	13
8.1. Visualización alarmas.....	14
8.2. Visualización de Averías	15
9. INSTALACIÓN.....	15
9.1. Embalaje Y Desembalaje	15
9.2. Instalación	16
9.3. Conexión de la Alimentación Eléctrica.....	16
9.4. Conexión del Equipo Frigorífico (Modelos Equipados).....	17
9.5. Prueba	17
9.6. Reversibilidad de Puertas	17
10. NOTAS TÉCNICAS	18
10.1. Eliminación de la Condensación del Evaporador	18
11. LIMPIEZA DEL EQUIPO.....	18
12. FICHA TÉCNICA DEL REFRIGERANTE.....	18
ANEXOS.....	I

2. ÍNDICE ANALÍTICO

A

Activación / desactivación de la función Overcooling; 8
Activación de la función Energy Saving; 8
Activación descongelación manual; 8
Activación funcionamiento por alta o baja humedad; 8
Advertencias Para La Limpieza Y El Mantenimiento; 12
Alarmas HACCP; 9
AVERÍAS; 13

B

Bloqueo teclado; 8
Borrado lista de alarmas HACCP; 10

C

Conexión de la Alimentación Eléctrica; 16
Configuración del setpoint de trabajo; 8
Configuración parámetros; 11

D

Descripción de los Mandos; 6
Descripción del Equipo; 4
Desembalaje; 15

E

Eliminación del Equipo; 18
Embalaje; 15
Encendido / apagado de la luz de la cámara; 8
Encendido y apagado del equipo; 8

F

FICHA TÉCNICA DEL REFRIGERANTE; 18

G

Garantía; 4

H

Horas de funcionamiento del compresor; 10

I

Inactividad prolongada; 11
Informaciones Generales; 4
Instalación; 16

M

Mantenimiento Ordinario; 12

P

Placa Descriptiva; 5
Programación de la hora y de la fecha; 8
Prueba; 17

R

RECOMENDACIONES PARA EL USO; 11
Recomendaciones para una utilización normal; 11
Reversibilidad de Puertas; 17

S

SEGURIDAD; 3
Sustitución de Partes; 6

V

Visualización alarmas; 14
Visualización de alarmas HACCP; 9
Visualización de Averías; 15
Visualización de la temperatura de las sondas; 9
Visualización en la pantalla LED; 7

3. SEGURIDAD



Se recomienda leer atentamente las instrucciones y advertencias contenidas en este manual antes de utilizar el equipo. Las informaciones contenidas en el manual son fundamentales para la seguridad del uso y el mantenimiento de la máquina.



Conserve cuidadosamente este manual para que lo pueda consultar cada vez que lo necesite.



La instalación eléctrica ha sido diseñada según la norma CEI EN **60335-2-89**.



Mantenga libres de obstrucciones las aperturas de ventilación en la envoltura del aparato o en la estructura empotrable.



No use dispositivos mecánicos ni otros medios para acelerar el proceso de descongelación, diferentes de los recomendados por el fabricante.



No dañe el circuito del refrigerante.



No use aparatos eléctricos al interior de los compartimientos del equipo para la conservación de alimentos congelados.



No conserve sustancias explosivas, como contenedores bajo presión con propelente inflamable, en este equipo.



No apoye objetos en el fondo del equipo. Use las rejillas para almacenar el producto.



La carga máxima admitida para la rejilla es de 45Kg distribuidos de manera uniforme.



La sustitución del cable de alimentación debe ser realizada por personal cualificado.



Adhesivos particulares muestran la presencia de tensión de red en proximidad de áreas con riesgos en cuanto a la electricidad (aunque estén protegidas).



Antes de realizar la conexión, asegúrese de que los medios para desconectar el aparato de la fuente de alimentación se deben incorporar en el cableado fijo de acuerdo con las instrucciones de instalación (requerido para equipos suministrados sin el enchufe de conexión a la instalación fija).

El fabricante, en la fase de diseño y construcción, puso particular atención en los aspectos que pueden poner en riesgo la seguridad y la salud de las personas que trabajen con el equipo.

Leer atentamente las instrucciones contenidas en el manual y aquellas que se impartirán directamente, respete, en particular, las relacionadas con la seguridad.

No manipular o eliminar los dispositivos de seguridad instalados. La desobediencia de este requisito puede provocar riesgos graves para la seguridad y la salud de las personas.

Se recomienda simular algunas maniobras de prueba para identificar los mandos, en particular aquellos correspondientes al encendido y apagado, y sus funciones principales.

El equipo debe ser destinado solo al uso para el cual ha sido diseñado; cualquier otro uso se considerará inapropiado.

El fabricante se exime de toda responsabilidad por posibles daños a cosas o personas, causados por un uso inapropiado o erróneo.



Todas las intervenciones de mantenimiento que requieran de una competencia técnica precisa o de particular capacidad, deben ser realizados exclusivamente por el personal cualificado.

Para garantizar la higiene y proteger los alimentos de fenómenos de contaminación, es necesario limpiar cuidadosamente los elementos que estén en contacto directo o indirecto con los alimentos y todas las zonas circundantes. Realizar estas operaciones usando exclusivamente productos detergentes para uso alimentario, evitando productos inflamables o productos que contengan sustancias nocivas para la salud.

En el caso de una inactividad prolongada, además de desconectar las líneas de alimentación, es necesario realizar una limpieza de todas las partes internas y externas del equipo.

4. NORMAS Y ADVERTENCIAS GENERALES

4.1. Informaciones Generales

Este manual ha sido realizado por el fabricante para suministrar las informaciones necesarias a todo el personal autorizado a trabajar con ella.

Se aconseja, a aquellos que recibirán las informaciones, de leerlas atentamente y aplicarlas con rigurosidad.

La lectura de las informaciones contenidas en el siguiente documento, permitirá evitar riesgos en cuanto a la salud y a la seguridad de las personas.

Conserve este manual durante toda la vida útil del equipo, en un lugar visible y de fácil acceso, para tenerlo siempre a disposición en el momento en el que sea necesario consultarlo.

Para señalar algunas partes del texto de considerable importancia, o para indicar algunas especificaciones importantes, se adoptaron símbolos particulares, cuyos significados se describen a continuación:



Indica informaciones importantes acerca de la seguridad. Es necesario adoptar un comportamiento adecuado para no poner en riesgo la salud y la seguridad de las personas y no provocar daños.



Indica informaciones técnicas de gran importancia que no se deben desatender.

4.2. Garantía

La garantía del equipo y de los componentes de nuestra producción, tiene una duración de 1 año a partir de la fecha de expedición y consiste en el suministro gratuito de las partes que, a nuestro juicio, resulten defectuosas.

En conformidad con las indicaciones expuestas en el manual, dentro de estos defectos no se

incluyen aquellos generados por un uso incorrecto del producto.

Están excluidos de la garantía los gastos derivados de mano de obra, viajes y transporte.

Los materiales que se sustituyan en el período de garantía, se consideran de nuestra propiedad, y por tanto deben ser restituidos a cargo del cliente.

4.3. Descripción del Equipo

La mesa refrigerada, de ahora en adelante definida como equipo, ha sido diseñada y fabricada para la conservación de los alimentos en el ámbito de la restauración profesional.

- 1) **área de condensación** : se ubica en la parte lateral derecha o izquierda y se caracteriza por la presencia de la unidad condensadora.
- 2) **área eléctrica** : se ubica en la parte anterior de la unidad condensadora y contiene los equipos de control y alimentación, así como los cables eléctricos.
- 3) **área de evaporación** : se sitúa en el interior del compartimiento refrigerado, en la parte derecha o izquierda (ventilados) o posterior (estáticos) y se caracteriza por la unidad evaporadora.
- 4) **área de almacenamiento** : se sitúa en el interior del compartimiento refrigerado (en los modelos con caja refrigerada sobre el compartimiento técnico, también en la zona superior derecha) y se usa para la conservación de los alimentos.

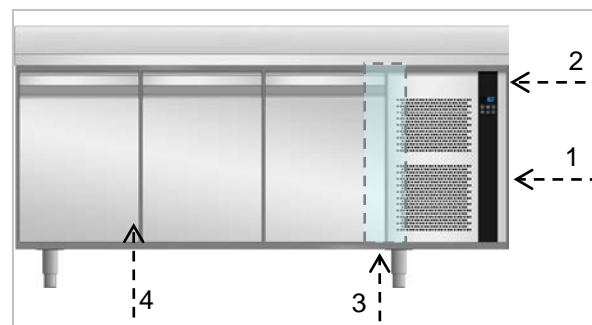

Los modelos PREPARADOS, no cuentan con el área de condensación, esta es sustituida por un compartimiento en el que aparecen los siguientes tubos de salida del evaporador:

- Tubo de aspiración de gas = \varnothing 10 mm, isotérmico
- Tubo de descarga de líquido = \varnothing 6 mm, isotérmico

En la parte anterior se encuentran una o más puertas o cajas, que cierran herméticamente el compartimiento refrigerado.

Están disponibles más versiones, en función de las exigencias de uso.

MESAS ESTÁTICAS

(0°C + 15°C)

Modelo adecuado para la conservación de productos alimentarios frescos, para los que es recomendable la circulación forzada del aire en el interior del compartimiento refrigerado. El período de conservación debe ser limitado.

Modelo adecuado para la conservación de productos alimentarios frescos, comida precocinada y bebidas.

El período de conservación debe ser limitado.

MESAS VENTILADAS TN

(-2°C +8°C)

MESAS VENTILADAS BT

(-20°C -10°C)

Modelo adecuado para la conservación de productos congelados durante un largo período de tiempo.

4.4. Placa Descriptiva







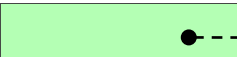
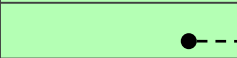

- 1) Código del equipo
- 2) Descripción del equipo
- 3) Número de matrícula
- 4) Tensión y frecuencia de alimentación
- 5) Potencia Nominal
- 6) Potencia de Descongelación
- 7) Potencia Total Lámparas
- 8) Clase climática
- 9) Tipo y Cantidad de gas refrigerante
- 10) Símbolo RAEE

Las equipos están dotados de clase climática que indica la temperatura ambiente dentro de la cual el frigorífico funciona correctamente.

A continuación las clases climáticas existentes:

Clase Climática	Temperatura Ambiente °C	Humedad Relativa %
0	20	50
1	16	80
2	22	65
3	25	60
4	30	55
6	27	70
5	40	40
7	35	75

ES

CODE /KODE CODICE		1
MODEL / MODELL MODELLO		2
SERIAL N°/SERIEN NR. MATICOLA		3
TENSION/SPANNUNG TENSIONE		4
INPUT LEISTUNGS-AUFNahme POTENZA		5
		6
		7
CLIMATIC CLASS KLIMAKLASSE CLASSE CLIMATICA		8
REFRIGERANT KUEHLMITTEL REFRIGERANTE		9
		10

4.5. Sustitución de Partes



Antes de realizar cualquier sustitución, activar todos los dispositivos de seguridad previstos.



En particular desactivar la alimentación eléctrica mediante el interruptor diferencial seccionador.

Siempre que sea necesario sustituir componentes desgastados, utilice exclusivamente los recambios originales.



Se declina toda responsabilidad por daños a personas o componentes, que se deriven del uso de recambios no originales e intervenciones que puedan modificar los requisitos de seguridad, sin la autorización del fabricante.

5. USO Y FUNCIONAMIENTO

5.1. Descripción de los Mandos



Botón ON ... OFF

Si presiona el botón **ON/OFF** se enciende el controlador. Si lo presiona por 2 segundos consecutivos el controlador se apaga.



Botón SET

Si lo presiona durante el funcionamiento normal, le permite configurar el setpoint de trabajo.



Botón de descongelación

Si lo presiona durante el funcionamiento normal, le permite activar la descongelación manual.



Botón luz

Si lo presiona durante el funcionamiento normal, le permite encender o apagar la luz.



Botones Aumento ... Disminución

Si presiona los botones, en programación setpoint, los parámetros y la humedad disminuirán o aumentarán el valor seleccionado.

5.2. Visualización en la pantalla LED

Están presentes algunas señales gráficas en el interior del área de la pantalla.



Este LED indica el estado (encendido o apagado) del COMPRESOR



Este LED indica la activación de la función ENERGY SAVING



Este LED indica el estado (encendido o apagado) del VENTILADOR



Este LED indica una descongelación en curso



Este LED indica el estado (encendido o apagado) de la LUZ



Este LED indica un estado de alarma HACCP.



Este LED indica el estado (encendido o apagado) de las RESISTENCIAS PUERTA



Este LED indica un estado de ALARMA / AVERÍA.



Este LED indica la activación de la función OVER COOLING



El LED se requiere la limpieza del condensador de filtro.

ES

5.3. Funcionalidad



Encendido y apagado del equipo

Asegúrese de que el teclado no esté bloqueado. Mantenga presionado durante dos segundos el

botón  : el Led  se encenderá / apagará.

Configuración del setpoint de trabajo

Asegúrese de que el teclado no esté bloqueado.

Presione y suelte el botón  : el Led  parpadea. Configure el nuevo setpoint de trabajo

mediante los botones  . Confirme el

nuevo valor mediante el botón .

Encendido / apagado de la luz de la cámara

Asegúrese de que el teclado no esté bloqueado.

Presione y suelte el botón  : el Led  se enciende.

Para apagar la luz, presione nuevamente el botón



Activación / desactivación de la función Overcooling

Asegúrese de que el teclado no esté bloqueado. Pulse durante al menos 4 segundos el botón





: el Led  se enciende. Durante la función Overcooling, el setpoint disminuye 1 °C. Durante la función Overcooling, la descongelación no se activa nunca.

Activación descongelación manual

Asegúrese de que el teclado no esté bloqueado y que no esté en curso la función Overcooling. Pulse durante al menos 4 segundos el botón



: Si la temperatura de la sonda del evaporador no es superior al límite configurado, se activa la descongelación y el Led  se enciende. Terminada la descongelación, el Led  se apaga.



Activación de la función Energy Saving

Transcurrido el tiempo establecido sin que se abran las puertas, se activa la función Energy Saving: el Led se enciende . La función finaliza la primera vez que se abre una puerta.

Activación funcionamiento por alta o baja humedad



Asegúrese de que el teclado no esté bloqueado. Para visualizar el funcionamiento actual, presione



y suelte los botones  y  : la pantalla muestra "rhH" si está activo el funcionamiento por alto porcentaje de humedad, "rhL" si está activo el funcionamiento por bajo porcentaje de humedad.

Para cambiar el funcionamiento, presione durante





al menos 4 segundos los botones  y  : la pantalla muestra "rhH" (funcionamiento por alto porcentaje de humedad) o "rhL" (funcionamiento por bajo porcentaje de humedad).



Bloqueo teclado

Para bloquear el teclado, presione durante al



menos un segundo los botones  y  : la pantalla muestra "Loc" durante un segundo. Si el teclado está bloqueado, no se podrá realizar ninguna operación: cualquier operación provoca la visualización en la pantalla del mensaje "Loc". Para desbloquear el teclado, presione durante al



menos un segundo los botones  y  : la pantalla muestra "UnL" durante un segundo.



Programación de la hora y de la fecha

Asegúrese de que el teclado no esté bloqueado.



Presione el botón  durante un segundo: la pantalla muestra "rtc".





Presione y suelte el botón  : la pantalla mostrará "yy" seguido de los últimos dos números del año y el LED  parpadea. Mediante los



botones  y  se puede configurar el año actual.



Presione el botón  para memorizar el dato y pasar a la modificación del mes : la pantalla mostrará "nn" seguido de los dos números del

mes. Mediante los botones  y  se puede configurar el mes actual.

Presione el botón  para memorizar el dato y pasar a la modificación del día: la pantalla mostrará "dd" seguido de los dos números del

día. Mediante los botones  y  se puede configurar el día actual.



Presione el botón  para memorizar el dato y pasar a la modificación de la hora: la pantalla mostrará "hh" seguido de los dos números de la

hora. Mediante los botones  y  se puede configurar la hora actual.

Presione el botón  para memorizar el dato y pasar a la modificación de los minutos: la pantalla mostrará "nn" seguido de los dos números de los minutos. La hora se visualiza en

el formato 24 h. Mediante los botones  y

 se puede configurar el valor correcto.

Presione y suelte el botón  o no trabaje durante 15 segundos: el LED  se enciende. Para salir antes del procedimiento, presione y

suelte el botón .

Visualización de la temperatura de las sondas

Asegúrese de que el teclado no esté bloqueado.

Presione el botón  durante un segundo: la pantalla muestra "rtc".

Presione el botón  : la pantalla muestra la temperatura leída por la sonda de la cámara.

Presione el botón  : la pantalla muestra el mensaje "Pb2" (sonda del evaporador). Presione

el botón  para visualizar el valor leído por la sonda del evaporador.

Presione el botón  : la pantalla muestra el mensaje "Pb3" (sonda del condensador).

Presione el botón  para visualizar el valor leído por la sonda del condensador.

Para salir del procedimiento, presione el botón

 : la pantalla muestra nuevamente la temperatura leída por la sonda de la cámara.

Alarmas HACCP

El instrumento puede memorizar hasta 9 alarmas HACCP, después de que la alarma más reciente sobrescriba el más antiguo. El instrumento proporciona la siguiente información:

- código alarma
- el valor crítico
- la fecha y la hora en que apareció la alarma
- la duración de la alarma (de 1 min. a 99 h y 59 min., parcial si la alarma está en curso).

Se prevén los siguientes códigos de alarma:

- **AL** : alarma de temperatura mínima
- **AH** : alarma de temperatura máxima
- **id** : alarma entrada micro puerta
- **PF** alarma interrupción de alimentación

 Para evitar memorizar repetidamente las alarmas de interrupción de alimentación, desconecte la alimentación cuando el instrumento esté apagado

 Si la duración de la alarma de interrupción de la alimentación es tal que provoca el error del reloj (código "rtc"), el instrumento no proporcionará ninguna información relacionada con la duración de la alarma

Visualización de alarmas HACCP

Asegúrese de que el teclado no esté bloqueado.

Mantenga presionado el botón  durante 1 segundo: la pantalla mostrará el mensaje "rtc".

Presione varias veces el botón  hasta que en la pantalla aparezca el mensaje "LS".



Presione el botón  : la pantalla mostrará el código de alarma más reciente (es decir, uno de los códigos antes enumerados seguido del número "1"; mayor es el número que sigue el código de la alarma y más antigua es la alarma).

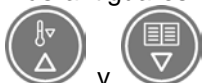

Mediante los botones  y  se puede correr las distintas alarmas memorizadas.

Para seleccionar una alarma, presione el botón



. el Led **HACCP** deja de parpadear y permanece encendido de manera estable, la pantalla visualiza luego la siguiente información:

8.0	el valor crítico es de 8,0 °C/8 °F
StA	la pantalla visualiza la fecha y la hora en que aparece la alarma
y09	la alarma apareció en 2009 (continúa...)
n03	la alarma apareció en el mes de marzo (continúa...)
d26	la alarma apareció el 26 de marzo de 2009
h16	la alarma apareció a las 16 horas (continúa...)
n30	la alarma apareció a las 16:30 horas
dur	la pantalla visualiza la duración de la alarma
h01	la alarma duró 1 hora (continúa...)
n15	la alarma duró 1 hora y 15 minutos
AH3	la alarma seleccionada

La pantalla visualiza toda información durante 1 segundo

Para salir de la sucesión de información: presione



y suelte el botón , la pantalla mostrará la alarma seleccionada (en el ejemplo "AH3").

Para salir del procedimiento, presione el botón



 : la pantalla muestra nuevamente la temperatura leída por la sonda de la cámara.



Si el instrumento no tiene ninguna alarma en la memoria, la etiqueta "LS" no se visualizará.

Borrado lista de alarmas HACCP

Asegúrese de que el teclado no esté bloqueado.



Mantenga presionado el botón  durante 1 segundo: la pantalla mostrará el mensaje "rtc".



Presione varias veces el botón  hasta que en la pantalla aparezca el mensaje "rLS".



Presione el botón  : se solicita la contraseña para poder borrar las alarmas de la memoria.



Con los botones  y  configure la



contraseña **149** : presione el botón  para confirmar la eliminación de las alarmas.



Si el instrumento no tiene ninguna alarma en la memoria, la etiqueta "rLS" no se visualizará.

Horas de funcionamiento del compresor

El instrumento puede memorizar hasta 9.999 horas de funcionamiento del compresor, después de que el número "9999" parpadee.

Para visualizar las horas de funcionamiento del compresor, siga las siguientes instrucciones.

Asegúrese de que el teclado no esté bloqueado.



Mantenga presionado el botón  durante 1 segundo: la pantalla mostrará el mensaje "rtc".



Presione varias veces el botón  hasta que en la pantalla aparezca el mensaje "CH".



Presione el botón  para visualizar el dato.

Para poner en cero el contador, siga las siguientes instrucciones.

Asegúrese de que el teclado no esté bloqueado.



Mantenga presionado el botón  durante 1 segundo: la pantalla mostrará el mensaje "rtc".



Presione varias veces el botón  hasta que en la pantalla aparezca el mensaje "rCH".



Presione el botón  : se solicita la contraseña para poder poner en cero el contador.



Con los botones  y  configure la



contraseña **149** : presione el botón  para confirmar.

Configuración parámetros

Asegúrese de que el teclado no esté bloqueado.

Mantenga presionados los botones  y



durante 4 segundos: la pantalla mostrará el mensaje "PA".

Presione el botón  : se solicita la contraseña para acceder a los parámetros.

Con los botones  y  configure la

contraseña **-19** : presione el botón  para confirmar.



Mantenga presionados los botones  y



durante 4 segundos: la pantalla mostrará el mensaje "SP" (primer parámetro disponible).

Mediante los botones  y  se puede correr la lista de los parámetros

Presione el botón  para modificar el

parámetro con los botones  y  :

presione el botón  para confirmar la modificación.

Para salir del procedimiento, mantenga

presionado los botones  y  durante 4 segundos.

 Para que algunos parámetros funcionen, se debe apagar y volver a encender el equipo.

6. RECOMENDACIONES PARA EL USO

6.1. Inactividad prolongada

Si el equipo se mantiene inactivo durante un largo período de tiempo, proceda de la siguiente manera:

1. Accionar el interruptor automático seccionador para desactivar la conexión a la línea eléctrica principal.
2. Limpiar cuidadosamente el equipo y las zonas circundantes.

3. Cubrir con una capa de aceite alimentario las superficies de acero inoxidable.
4. Realizar todas las operaciones de mantenimiento;
5. Dejar las puertas semicerradas para evitar la formación de moho y/o olores desagradables.

6.2. Recomendaciones para una utilización normal

Aplique las siguientes recomendaciones, para garantizar un uso correcto del equipo:

- Evitar la obstrucción de la zona anterior de la unidad condensadora, para facilitar al máximo la eliminación de calor del condensador.
- Mantener siempre limpia la parte anterior del condensador, utilizando un cepillo suave y evitando el uso de utensilios rígidos o metálicos que puedan dañar el sistema de aletas del condensador.
- Controlar que la superficie de apoyo del equipo sea plana.

- Evitar la introducción de sustancias líquidas o sólidas con temperatura superior a la del ambiente, e introduzca el material solo cuando el equipo haya alcanzado la temperatura de funcionamiento.
- No poner los materiales que se deben conservar, en contacto con las paredes interiores, ya que bloquean la circulación del aire que garantiza la uniformidad de la temperatura interna del compartimento refrigerado.
- Tratar de reducir al mínimo el número y la duración de las aperturas de las puertas.

7. LIMPIEZA Y MANTENIMIENTO

7.1. Advertencias Para La Limpieza Y El Mantenimiento



Antes de realizar cualquier operación de mantenimiento, activar todos los dispositivos de seguridad previstos. En particular desactivar la

alimentación eléctrica mediante el interruptor automático seccionador.

7.2. Mantenimiento Ordinario

El mantenimiento ordinario consiste en la limpieza diaria de todas las partes que puedan estar en contacto con los alimentos y en el mantenimiento periódico de los quemadores, de las toberas y los conductos de descarga.

Un mantenimiento correcto permite obtener las mejores prestaciones, una duración prolongada del equipo y un mantenimiento constante de los requisitos de seguridad.

No dirigir chorros de agua directos al equipo ni usar aparatos de alta presión.

Para la limpieza del acero inoxidable no usar estropajos, cepillos ni raspadores de hierro, ya que pueden dejar partículas de hierro que si se oxidan pueden provocar herrumbre.

Para quitar los residuos endurecidos utilizar espátulas de madera, de plástico o jabones de goma abrasiva.

Durante los períodos de prolongada inactividad, cubra todas las superficies de acero inoxidable con un paño protector, mojado con aceite de vaselina, y airear periódicamente los locales.



No usar productos que contengan sustancias nocivas y peligrosas para la salud de las personas (solventes, gasolina, etc.).









Haga que el personal especializado realice **frecuentemente** las siguientes operaciones:

- Realizar periódicamente la limpieza del condensador, utilizando utensilios adecuados (aspiradoras o cepillos suaves).
- Controlar la perfecta estanqueidad de la junta de la puerta y sustituirla si es necesario.
- Controlar que no se hayan aflojado las conexiones eléctricas.
- Controlar la eficiencia de la resistencia de la puerta (en los modelos BT).
- Controlar el funcionamiento del teletermostato o de la placa de las sondas.
- Controlar la eficiencia de la instalación eléctrica.





8. AVERÍAS

Las informaciones que se brindan a continuación tienen el objetivo de ayudar a identificar y corregir posibles anomalías y disfunciones que podrían presentarse en la fase de uso. Algunos de estos

problemas pueden ser resueltos por el usuario, para todos los demás se requiere una competencia precisa, por tanto, deben realizarse exclusivamente por el personal cualificado.

Problema	Causas	Soluciones
El grupo frigorífico no arranca	Final de descongelación	arranca de nuevo después de una parada de 3'
	Apagado mediante el interruptor general	encendido de nuevo, vuelve a arrancar después de 3'
	Falta de tensión	controlar el enchufe, las tomas, los fusibles o la red eléctrica
	Otras causas	 Si el problema persiste contactar al centro de asistencia.
El grupo frigorífico funciona continuamente enfriando insuficientemente	Local demasiado caliente	airear el ambiente
	Condensador sucio	limpiar el condensador
	Insuficiente estanqueidad de las puertas	controlar las juntas
	Insuficiente cantidad de gas refrigerante	 Contactar al centro de asistencia.
	Válvula de gas caliente parcialmente abierta	 Contactar al centro de asistencia.
	Resistencias siempre insertadas	controlar el temporizador (solo en los modelos con descongelación automática)
	Ventilador del condensador detenido	 Contactar al centro de asistencia.
	Ventilador del evaporador detenido	 Contactar al centro de asistencia.
El grupo frigorífico no se detiene	Sonda averiada	 Contactar al centro de asistencia.
	Teletermostato o termostato averiado	 Contactar al centro de asistencia.
Presencia de hielo en el interior del evaporador	Tubo de descarga obstruido	desmontar y volver a montar el grupo de descarga, después de controlar la limpieza del mismo
	Equipo no nivelado	restablecer el nivel accionando los pies regulables
	Válvula de gas caliente averiada	 Contactar al centro de asistencia.
	Resistencias que no funcionan	controlar la activación de la descongelación (solo en los modelos con descongelación eléctrica)
Rumorosidad del equipo	Vibraciones persistentes	controlar que el equipo no tenga contacto con otros objetos tanto interna como externamente

8.1. Visualización alarmas

Problema		Causas	Soluciones
AL	En la pantalla parpadea el letrero "AL" y el buzzer emite un sonido intermitente	La temperatura detectada por la sonda del evaporador es inferior al valor establecido.	 Contáctese con el centro de asistencia. <ul style="list-style-type: none"> ➤ Controle el funcionamiento del ventilador del evaporador. ➤ Controle que la instalación no esté descargada.
	Alarma de baja temperatura del evaporador		
AH	En la pantalla parpadea el letrero "AH" y el buzzer emite un sonido intermitente	La temperatura detectada por la sonda de la cámara es superior al valor establecido.	<ul style="list-style-type: none"> ➤ Controle la temperatura de la cámara ➤ Controle que la instalación funcione correctamente.
	Alarma de alta temperatura de la cámara		
id	En la pantalla parpadea el letrero "id" y el buzzer emite un sonido intermitente	La entrada de la micro puerta permanece abierta.	 Contáctese con el centro de asistencia. <ul style="list-style-type: none"> ➤ Controle la micro puerta ➤ Controle la alineación correcta de la puerta
	Alarma entrada micro puerta		
PF	En la pantalla parpadea el letrero "PF" y el buzzer emite un sonido intermitente	Si se verifica una interrupción de la alimentación eléctrica.	<ul style="list-style-type: none"> ➤ Controle la instalación eléctrica.  Para evitar memorizar repetidamente las alarmas de interrupción de alimentación, apague el instrumento antes de desconectar la alimentación eléctrica.
	Alarma de interrupción de la alimentación eléctrica		
COH	En la pantalla parpadea el letrero "COH" y el buzzer emite un sonido intermitente	La temperatura detectada por la sonda del condensador es superior al valor establecido.	 Contáctese con el centro de asistencia. <ul style="list-style-type: none"> ➤ Airear el ambiente. ➤ Limpiar el condensador.
	Alarma de temperatura del condensador		
CSd	En la pantalla parpadea el letrero "CSd" y el buzzer emite un sonido intermitente	La temperatura detectada por la sonda del condensador es superior al valor establecido.	 Contáctese con el centro de asistencia. <ul style="list-style-type: none"> ➤ Limpiar el condensador. ➤ Controle que los ventiladores del condensador funcionen correctamente.
	Alarma del ventilador del condensador bloqueado		

8.2. Visualización de Averías

Problema		Causas	Soluciones
Pr1	En la pantalla parpadea el letrero "Pr1" y el buzzer emite un sonido intermitente	<ul style="list-style-type: none"> ➤ El tipo de sonda no es correcto. ➤ La sonda es defectuosa. ➤ La conexión sonda – tarjeta electrónica no es correcta. ➤ La temperatura detectada por la sonda se encuentra fuera de los límites permitidos por la sonda de la cámara en uso 	<p> Contáctese con el centro de asistencia.</p> <ul style="list-style-type: none"> ➤ Controle que la sonda de la cámara sea del tipo NTC. ➤ Controle la integridad de la sonda de la cámara. ➤ Controle que la conexión instrumento - sonda sea correcta. ➤ Controle que la temperatura cerca de la sonda de la cámara no se encuentre fuera de los límites permitidos
	Error de sonda de la cámara		
Pr2	En la pantalla parpadea el letrero "Pr2" y el buzzer emite un sonido intermitente		
	Error de sonda del evaporador		
Pr3	En la pantalla parpadea el letrero "Pr3" y el buzzer emite un sonido intermitente		
	Error de sonda del condensador		
rtc	En la pantalla parpadea el mensaje "rtc"	Se borró la configuración de la hora actual.	<ul style="list-style-type: none"> ➤ Configure el día y la hora.
	Error del reloj		

ES

9. INSTALACIÓN

9.1. Embalaje Y Desembalaje

Realizar el movimiento y la instalación respetando las informaciones suministradas por el fabricante, reportadas directamente en el embalaje, en el equipo y en este manual.

El sistema de elevación y transporte del producto en el embalaje, prevé el uso de una carretilla elevadora o de una transpaleta; mediante el uso de estos debe prestarse particular atención al balance del peso, a fin de evitar peligros de volcado (evitar inclinaciones excesivas!)

 **ATENCIÓN** : Preste atención al cable de alimentación y a la posición de los pies, cuando esté insertando el dispositivo de elevación.

El embalaje es de cartón y la paleta de madera. En el embalaje de cartón están impresos una serie de símbolos que muestran, según las normativas internacionales, las prescripciones a las que se deberán someter los equipos durante las operaciones de carga y descarga, transporte y almacenamiento.



Verificar, en el momento de la entrega, la integridad del embalaje y que durante el transporte no haya sufrido daños. Los posibles daños serán inmediatamente impugnados al transportador.

Se debe quitar el embalaje lo antes posible, con el objetivo de verificar la integridad del equipo y la ausencia de daños. No trabajar el cartón con utensilios cortantes, para no dañar los paneles de acero subyacentes. Quitar hacia arriba el embalaje de cartón. Verifique, después de quitar el embalaje, que las características del equipo correspondan a las ordenadas por usted en el pedido; Si existen anomalías contacte inmediatamente al comerciante.

 Los elementos del embalaje (bolsas de nylon, poliestireno expandido, grapas) no se deben dejar al alcance de los niños
Quitar el film protector en PVC de las paredes internas y externas, evitando el uso de utensilios metálicos.

 **LÍMITE DE APILADO** : Tanto en el transporte como en el almacenamiento, el límite máximo de apilado de los equipos es de 3.

9.2. Instalación

Se debe cumplir con todas las fases de instalación, hasta finalizar el proyecto general.
La zona de instalación debe estar provista de todas las conexiones de alimentación, de descarga de los residuos de producción, debe estar iluminada adecuadamente y contar con todos los requisitos higiénicos y sanitarios que respondan a las leyes vigentes.

Para optimizar los consumos y reducir el desgaste de la máquina, no la coloque cerca de fuentes de calor o en ambientes con temperaturas muy elevadas.

Proceda a la nivelación del equipo mediante los pies.

 Para garantizar un funcionamiento correcto del equipo, el mismo puede ser instalado y funcionar solo en locales permanentemente ventilados.

 Conectar y dejar insertado por un cierto período de tiempo (al menos dos horas) antes de controlar el funcionamiento. Durante el transporte es probable que el aceite lubricante del compresor haya entrado en el circuito refrigerante, obstruyendo los capilares: como consecuencia, el equipo funcionará por algún tiempo sin producir frío, hasta que el aceite no vuelva al compresor .

 **ATENCIÓN** : el equipo necesita espacios mínimos funcionales, como se muestra en el diseño.

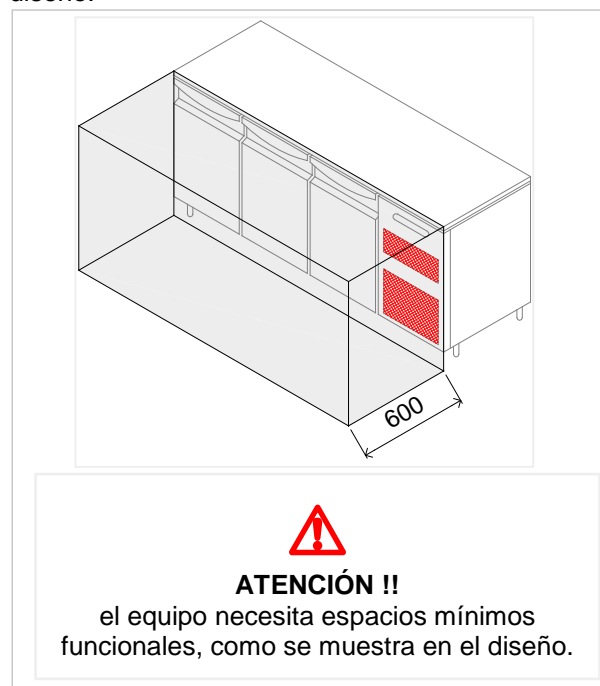

9.3. Conexión de la Alimentación Eléctrica

La conexión se debe efectuar por el personal autorizado y cualificado, respetando las leyes vigentes y con el uso del material apropiado y señalado.

 Antes de conectar el equipo a la red de alimentación eléctrica, controle que la tensión y la frecuencia correspondan a los datos de la placa de matrícula, que se encuentra en la parte posterior del equipo.

 El equipo es suministrado con una tensión de funcionamiento de 230V~ 50Hz o 220V~ 60Hz.

 Antes de realizar la conexión, asegúrese de que en la red de alimentación, ubicada en la parte anterior de la máquina, haya un interruptor diferencial con una potencia adecuada, que protege el equipo de sobrecargas o cortocircuitos.

9.4. Conexión del Equipo Frigorífico (Modelos Equipados)

La conexión con la unidad condensadora "remote" se debe efectuar según el esquema frigorífico anexo.

Recordamos que en el compartimiento técnico se encuentran:

- Tubo de aspiración.
- Tubo de descarga del líquido

Estos compartimientos se deben conectar a los modelos correspondientes, ubicados en la unidad condensadora.

Después de realizar la conexión, efectúe una operación cuidadosa de vaciado y sucesiva carga, asegurándose de usar un tipo de gas refrigerante compatible con los componentes del equipo.

Para la puesta en marcha del equipo, realice las conexiones eléctricas entre los instrumentos del panel de mandos y la unidad condensadora, según el anexo del esquema eléctrico.

9.5. Prueba

El equipo se entrega listo para ser usado por el adquirente.

Dicha funcionalidad está garantizada por la superación de las pruebas (prueba eléctrica -

prueba funcional - prueba estética) y por las certificaciones correspondientes mediante los anexos específicos.

9.6. Reversibilidad de Puertas

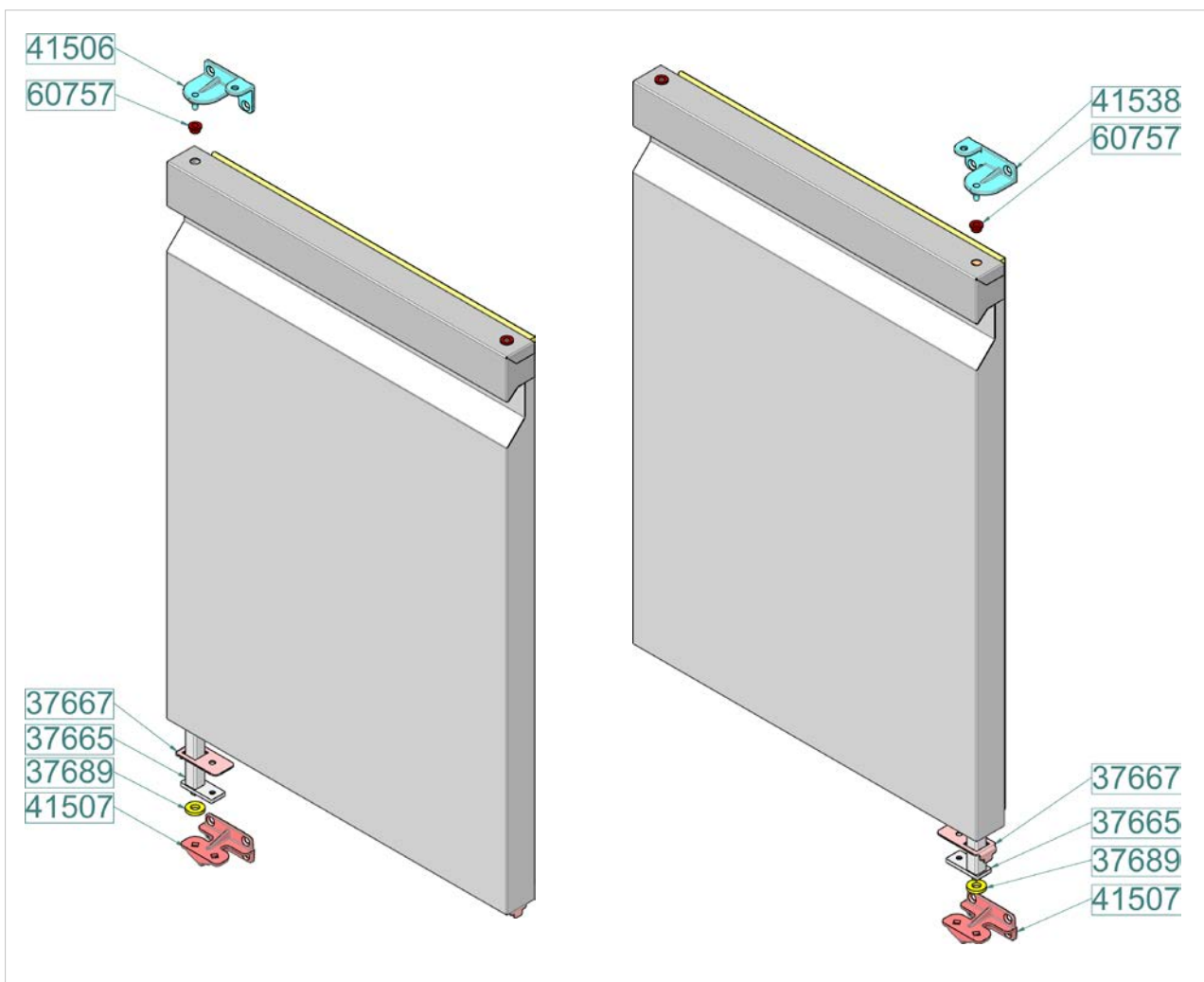

ES

10. NOTAS TÉCNICAS

10.1. Eliminación de la Condensación del Evaporador

La eliminación de la condensación producida durante la fase de descongelación se realiza

AUTOMÁTICAMENTE y no prevé ninguna operación manual.

11. LIMINACIÓN DEL EQUIPO

 Este equipo ha sido realizado en conformidad con la Directiva Europea 2002/96/EC, WASTE ELECTRICAL AND ELECTRONIC EQUIPMENT (WEEE).

 Asegurándose que este equipo sea eliminado de manera correcta, el usuario contribuye a prevenir las potenciales consecuencias negativas para el ambiente y la salud.



El símbolo  sobre el producto o sobre la documentación que lo acompaña, indica que este producto no debe ser considerado un

residuo doméstico, sino que se debe entregar al punto idóneo de recogida para el reciclaje de equipos eléctricos y electrónicos.

Elimínelo siguiendo las normativas para la eliminación de los residuos.

Para más información acerca del tratamiento, recuperación y reciclaje de este producto, contacte la oficina local correspondiente, el servicio de recogida de los residuos domésticos o el local donde se ha adquirido el producto.

12. FICHA TÉCNICA DEL REFRIGERANTE

El refrigerante utilizado en la máquina es el fluido **R290 / R134a / R452A**.

Los componentes del fluido son los siguientes **R452A**:

- HFC-125 59%
- HFC-1234yf 30%
- HFC-32 11%

IDENTIFICACIÓN DE PELIGROS

La rápida evaporación del líquido puede provocar congelamiento. La inhalación de concentraciones elevadas de vapor, puede causar irregularidad cardiaca, efectos narcóticos a corto plazo (vértigos, dolores de cabeza y confusiones mentales), desmayos o la muerte.

- Efectos en los ojos: Congelamiento o quemaduras por el frío, causados por el contacto con el líquido.
- Efectos en la piel: Congelamiento o quemaduras por el frío, causados por el contacto con el líquido.

- Efectos de la ingestión. La ingestión no está considerada un medio de exposición.

MEDIDAS DE PRIMEROS AUXILIOS

Ojos: En caso de contacto, lavar inmediatamente los ojos con abundante agua por al menos 15 minutos. Consultar un médico.

Efectos en la piel: Lavar con agua por al menos 15 minutos después de un contacto excesivo. Si es necesario, curar el congelamiento, calentando cuidadosamente la zona afectada. Acudir al médico en caso de irritación.

Ingestión oral: La ingestión no está considerada un medio de exposición.

Inhalación: Si se inhalan concentraciones elevadas, trasladar a la persona al aire libre. Mantener tranquila a la persona. Si la persona no respira, proceder a la respiración artificial. Si existe dificultad para respirar, suministrar oxígeno. Acudir al médico.

1. ÍNDICE

1. ÍNDICE.....	1
2. ÍNDICE ANALÍTICO	2
3. SEGURANÇA	3
4. NORMAS E ADVERTÊNCIAS GERAIS.....	4
4.1. Informações Gerais	4
4.2. Garantia.....	4
4.3. Descrição do Equipamento	4
4.4. Placa de Características	5
4.5. Reposição das Peças.....	6
5. UTILIZAÇÃO E FUNCIONAMENTO	6
5.1. Descrição dos Comandos	6
5.2. Visualização Display LED	7
5.3. Funções.....	8
6. CONSELHOS PARA A UTILIZAÇÃO	11
6.1. Inatividade Prolongada	11
6.2. Conselhos para o uso regular	11
7. LIMPEZA E MANUTENÇÃO	12
7.1. Advertências para a Limpeza e Manutenção.....	12
7.2. Manutenção de Rotina	12
7.3. Manutenção extraordinário	12
8. AVARIAS	13
8.1. Visualização dos Alarmes	14
8.2. Visualização de Avarias	15
9. INSTALAÇÃO	15
9.1. Embalagem e Desembalagem	15
9.2. Instalação	16
9.3. Conexão da Fonte de Alimentação Elétrica.....	16
9.4. Ligação do Refrigerador (Modelos Remotos)	16
9.5. Teste.....	17
9.1. Reversibilidade das Portas	17
10. ANOTAÇÕES TÉCNICAS.....	18
10.1. Eliminação do Condensado no Evaporador	18
11. DESCARTE DO EQUIPAMENTO	18
12. FICHA TÉCNICA DO LIQUIDO REFRIGERANTE R134a / R404A.....	18
13. FICHA TÉCNICA DO LIQUIDO REFRIGERANTE R290.....	18
ANEXOS.....	I

2. ÍNDICE ANALÍTICO

A

Advertências para a Limpeza e Manutenção; 12
 Allarmi HACCP; 9
 Ativação manual do degelo; 8
 Ativar / desativar a função Overcooling; 8
 Attivazione della funzione Energy Saving; 8
 Attivazione funzionamento per alta o bassa umidità; 8
 AVARIAS; 13

C

Cancelar a lista alarmes HACCP; 10
 Conexão da Fonte de Alimentação Elétrica; 16
 Configuração do setpoint de Trabalho; 8
 CONSELHOS PARA A UTILIZAÇÃO; 11
 Consigli per il normale utilizzo; 11

D

Definições dos parâmetros; 11
 DESCARTE DO EQUIPAMENTO; 18
 Descrição do Equipamento; 4

F

FICHA TÉCNICA DO LIQUIDO REFRIGERANTE R134a / R404A; 18
 FICHA TÉCNICA DO LIQUIDO REFRIGERANTE R290; 18
 Funções; 8

G

Garantia; 4

H

Horas de funcionamento do compressor; 10

I

Impostazione ora e data; 8
 Informações Gerais; 4
 Instalação; 16

L

Ligação do Refrigerador (Modelos Remotos); 16

P

Placa de Características; 5

R

Restabelecer Horas de funcionamento do compressor; 10
 Reversibilidade das Portas; 17

S

SEGURANÇA; 3

T

Teste; 17

V

Visualização de Avarias; 15
 Visualização Display LED; 7
 Visualização dos Alarmes; 14
 Visualizzazione allarmi HACCP; 10
 Visualizzazione temperatura sonda; 9

3. SEGURANÇA



Recomendamos que sejam lidas atentamente as instruções e advertências contidas no presente manual antes de utilizar o equipamento.



Conserve com cuidado este manual para consultá-lo em qualquer caso de necessidade.



A instalação elétrica foi projetada segundo a norma CEI EN 60335-2-89.



Manter as aberturas de ventilação desobstruídas na embalagem do equipamento ou na estrutura embutida.



Não utilize dispositivos mecânicos ou outros meios para acelerar o processo de degelo, além dos recomendados pelo fabricante.



Não danificar o circuito do líquido refrigerante.



Não utilizar aparelhos elétricos dentro do compartimento do equipamento para a conservação de comida congelada.



Não conservar substâncias explosivas, como recipientes sob pressão com propelente inflamável, nesse equipamento.



Não apoiar objetos em cima do fundo do equipamento. Utilizar a grelha apropriada para armazenar o produto.



A carga máxima admitida por cada grelha é 45 kg distribuídos uniformemente.



A reposição do cabo de alimentação danificado deve ser feita por técnicos qualificados.



Adesivos específicos evidenciam a existência de tensão de rede em proximidade de zonas (que se encontram protegidas) com risco de natureza elétrica.



Antes de proceder à ligação, certifique-se da existência na rede de alimentação de um interruptor unipolar específico com abertura mínima dos contatos de 3 mm (necessário nos aparelhos fornecidos sem plugue que devem ser conectados a uma instalação fixa).

O construtor, na fase de projeto e de construção, deu especial atenção aos aspectos que podem provocar riscos para a segurança e para a saúde das pessoas que interagem com o equipamento.

Leia atentamente as instruções referidas no manual fornecido e as que se encontram aplicadas no aparelho, em particular respeite as normas relativas à segurança.

Não force nem elimine os dispositivos de segurança instalados. O não respeito desta exigência pode causar graves riscos para a segurança e para a saúde das pessoas.

É aconselhável simular algumas manobras de teste para identificar os comandos, em particular os que são relativos à ativação e desativação, e às suas principais funções.

O aparelho destina-se unicamente ao uso para o qual foi projetado; qualquer outra utilização deve ser considerada imprópria.

Declinamos toda e qualquer responsabilidade por danos a pessoas ou componentes devido ao uso impróprio ou errado.



Todas as intervenções de manutenção que requerem uma competência técnica precisa ou uma específica capacidade, devem ser executadas exclusivamente por pessoal qualificado.

Para garantir a higiene e proteger os alimentos contra os fenômenos de contaminação, é necessário limpar cuidadosamente os elementos que entram em contato direta ou indiretamente com os alimentos e todas as zonas limítrofes. Efetue estas operações utilizando exclusivamente detergentes para uso alimentar, evitando produtos inflamáveis ou produtos que contêm substâncias nocivas para a saúde.

Em caso de inatividade prolongada, além de desconectar todos os cabos de alimentação, é necessário efetuar uma limpeza cuidadosa de todas as partes interiores e exteriores do equipamento.

4. NORMAS E ADVERTÊNCIAS GERAIS

4.1. Informações Gerais

Este manual foi concebido pelo fabricante para fornecer as informações necessárias para aqueles que estão autorizados a interagir com ele.

Recomenda-se aos destinatários das informações que as leiam atentamente e que as cumpram rigorosamente.

A leitura das informações contidas no presente documento permite evitar riscos para a saúde e para a segurança das pessoas.

Conserve este manual durante toda a vida útil do aparelho num local conhecido e facilmente acessível, mantendo-o à disposição para quando for necessária a consulta.

Para evidenciar algumas partes do texto de considerável importância, ou para indicar algumas especificações importantes, foram adotados símbolos específicos cujo significado está descrito a seguir:



Indica informações importantes relativas à segurança. É necessário adotar comportamentos apropriados para não pôr em risco a saúde e a segurança das pessoas e não causar danos.



Indica informações técnicas de particular importância que não devem ser ignoradas.

4.2. Garantia

A garantia do aparelho e dos componentes por nós produzidos tem uma duração de 2 anos, a contar da data de envio, e traduz-se no fornecimento gratuito das partes que, segundo a nossa análise incontestável, sejam defeituosas. Os defeitos devem sempre ser independentes de uma eventual incorreta utilização do produto que

não esteja em conformidade com as indicações referidas no manual.

Os materiais substituídos em garantia são considerados nossa propriedade e devem, portanto ser-nos restituídos ao cuidado e a cargo do cliente.

4.3. Descrição do Equipamento

O balcão refrigerado foi projetado e construído para o armazenamento de alimentos no setor da distribuição de alimentos profissional.

- 1) **Área de condensação:** se encontra na parte lateral direita ou esquerda e é caracterizada pela presença da unidade de condensação.
- 2) **Área elétrica:** está localizada em frente à unidade de condensação e contém os equipamentos de controle e de energia, bem como a fiação elétrica.
- 3) **Área de evaporação:** situa-se no interior do compartimento refrigerado ao lado direito ou esquerdo (ventiladas) ou posterior (estáticos) e caracteriza-se pela presença da unidade de evaporação.
- 4) **Área de armazenamento:** localiza-se no interior do compartimento refrigerado (em

modelos com gaveta refrigerada acima da área técnica também na parte superior direita) e destina-se ao armazenamento dos alimentos.

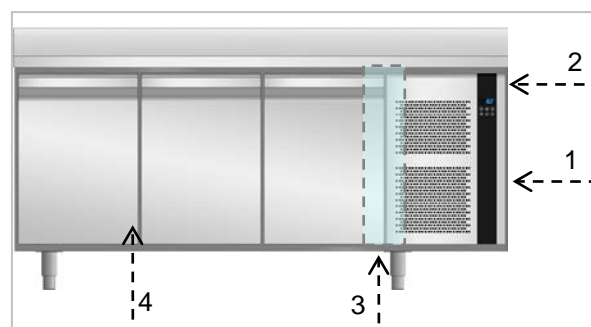

Em modelos REMOTOS a área de condensação não está presente e é substituída por um compartimento no qual aparecem os seguintes tubos na saída do evaporador:

- Tubo aspiração de gás = $\varnothing 10$ mm, termicamente isolado.
- Tubo fluxo de líquido = $\varnothing 6$ mm, termicamente isolado.

Na parte da frente são visíveis uma ou mais portas ou gavetas, que selam o compartimento refrigerado hermeticamente.

Dependendo das necessidades de utilização, o equipamento é produzido em várias versões.

**BALCÕES ESTÁTICOS
(0°C + 15°C)**

Modelo adequado para o armazenamento de produtos alimentares frescos para os quais é desaconselhável a circulação forçada do ar no interior do compartimento refrigerado. O período de armazenamento deve ser considerado limitado.

**BALCÕES VENTILADOS TN
(-2°C +8°C)**

Modelo adequado para armazenar produtos alimentícios frescos, alimentos pré-cozidos embalados e bebidas. O período de armazenamento deve ser considerado limitado.





**BALCÕES VENTILADOS BT
(-20°C -10°C)**

Modelo adequado para a armazenagem de produtos congelados por longos períodos.

4.4. Placa de Características

A placa de identificação mostrada é aplicada diretamente sobre o equipamento. Ela contém referências e todas as informações essenciais para uma operação segura.

- 1) Código equipamento
- 2) Descrição equipamento
- 3) Número de série
- 4) Tensão e frequência
- 5) Potência nominal
- 6) Potência degelo
- 7) Potência Total Lâmpadas
- 8) Classe climática
- 9) Tipo e Quantidade de gás refrigerante
- 10) Número do fluido refrigerante
- 11) Símbolo RAEE

CODE /KODE CODICE		1
MODEL / MODELL MODELLO		2
SERIAL No/SERIEN NR. MATRICOLA		3
TENSION/SPANNUNG TENSIONE		4
INPUT LEISTUNGS-AUFNAHME POTENZA		5
		6
		7
CLIMATIC CLASS KLIMAKLASSE CLASSE CLIMATICA		8
REFRIGERANT KUEHLMITTEL REFRIGERANTE		9
		10
	  	11

Os equipamentos são dotados de classe climática que indica a temperatura ambiente na qual o refrigerador funciona corretamente. A seguir as classes climáticas:

Classe Climática	Temperatura Ambiente °C	Umidade Relativa %
0	20	50
1	16	80
2	22	65
3	25	60
4	30	55
6	27	70
5	40	40
7	35	75

4.5. Reposição das Peças

 Antes de realizar qualquer substituição, ativar todos os dispositivos de segurança fornecidos.

 Em particular, desligue a energia usando o disjuntor seccionador. Caso seja necessário substituir as peças desgastadas, utilize somente peças de reposição originais.

 Declinamos toda e qualquer responsabilidade por danos a pessoas ou componentes devido à utilização de peças de reposição não originais e intervenções que possam modificar os requisitos de segurança, sem a permissão do fabricante.

5. UTILIZAÇÃO E FUNCIONAMENTO

5.1. Descrição dos Comandos



 **Tecla ON ... OFF**
Pressionar uma vez o botão **ON/OFF** liga o controle. Pressionar por 2 segundos seguidos desliga o controle.

 **Tecla SET**
Uma pressão durante o normal funcionamento, permite de definir o setpoint de trabalho.

 **Tecla Degelo**
Pressionar uma vez durante o normal funcionamento, para começar o degelo manual.

 **Tecla Lâmpada**
Pressionar uma vez durante o normal funcionamento para ligar ou desligar a luz.

 **Tecla Aumento...Diminuição**
A pressão desse botão durante a configuração do setpoint, parâmetros e umidade aumentam ou diminuem o valor selecionado.

5.2. Visualização Display LED

Existem alguns relatos dentro do display gráfico.



Esse LED indica o estado (ligado ou desligado) do COMPRESSOR



Esse LED indica a ativação da função ENERGY SAVING



Esse LED indica o estado (ligado ou desligado) do VENTILADOR



Esse LED indica um degelo em andamento



Esse LED indica o estado (ligado ou desligado) da LUZ



Esse LED indica um estado de alarme HACCP.



Esse LED indica o estado (ligado ou desligado) das RESISTENCIAS DA PORTA



Esse LED indica um estado de ALARME / AVARIA.



Esse LED indica a ativação da função OVER COOLING



LED lit requer a limpeza do filtro capacitor (veja Restabelecer Horas de funcionamento do compressor)

PT

5.3. Funções

Ligar e desligar o equipamento

Certifique-se de que o teclado não está bloqueado.



Ficar pressionando por 2 segundos o botão



: o led  se ligará / desligará.

Configuração do setpoint de Trabalho

Certifique-se de que o teclado não está

bloqueado. Pressione e solte o botão  : o led  pisca. Definir o novo setpoint de trabalho



utilizando os botões   . Confirmar o

novo valor com o botão



Ligar / desligar a luz da câmara

Certifique-se de que o teclado não está



bloqueado. Pressione e solte o botão  : o led  liga.

Para desligar pressione novamente o botão





Ativar / desativar a função Overcooling

Certifique-se de que o teclado não está bloqueado. Pressione por pelo menos 4

segundos o botão  . O led  liga. Durante a função Overcooling o setpoint diminui de 1°C. Durante a função Overcooling o degelo nunca é ativado.

Ativação manual do degelo

Certifique-se de que o teclado não está bloqueado e que não seja em curso a função Overcooling. Pressionar por pelo menos 4

segundos o botão  . Se a temperatura da sonda do evaporador não é superior ao limite definido, o degelo é ativado e o led  liga. Terminado o degelo o led  desliga.

Ativação da função Energy Saving

Após o tempo previsto, na ausência de aberturas de portas, a função Energy Saving é ativada: o led  liga. A função termina na primeira abertura da porta.

Ativação do funcionamento por alta ou baixa umidade

Certifique-se de que o teclado não está bloqueado.



Para visualizar o funcionamento que está sendo

utilizado pressione e solte os botões  e





: o display visualiza "rhH" se é ativo o funcionamento com alta porcentagem de umidade, "rhL" se é ativo o funcionamento com baixa porcentagem de umidade.

Para mudar o funcionamento pressionar por pelo

menos 4 segundos os botões  e  : o display visualiza "rhH" (funcionamento com alta porcentagem de umidade) ou "rhL" (funcionamento com baixa porcentagem de umidade).

Bloco do teclado

Para bloquear o teclado pressionar por pelo

menos 1 segundo os botões  e  : o display visualiza "Loc" por um segundo. Se o teclado está bloqueado, não será permitido efetuar nenhuma operação: qualquer operação provoca a visualização no display da palavra "Loc". Para desbloquear o teclado pressione por

pelo menos um segundo os botões  e







: o display visualiza "UnL" por um segundo.

Definição hora e data

Certifique-se de que o teclado não está bloqueado.

Pressione o botão  por um segundo: o display visualiza a palavra "rtc".

Pressione e solte o botão  : o display mostrará "yy" seguido dos últimos dois números do ano e o LED  pisca. Utilizando os botões  e  é possível definir o ano corrente.

Pressione o botão  para memorizar o dado e passar à alteração do mês: o display mostrará "nn" seguido dos dois números do mês. Utilizando

os botões  e  é possível definir o mês corrente.



Pressionar o teclado  para memorizar o dado e passar à alteração do dia: o display mostrará "dd" seguido dos dois números do dia.



Utilizando os botões  e  é possível definir o dia corrente.

Pressionar o botão  para memorizar o dado e passar à alteração da hora: o display mostrará "hh" seguido dos dois números da hora.

Utilizando os botões  e  é possível definir a hora corrente.

Pressionar o botão  para memorizar o dado e passar à alteração dos minutos: o display mostrará "nn" seguido dos dois números dos minutos. A ora é visualizada no formato 24 h.

Utilizando os botões  e  é possível definir o valor correto.

Pressione e solte o botão  ou não opere por 15 segundos: o LED  desligará.

Para sair antecipadamente do procedimento pressione e solte o botão .

Visualizar as temperaturas das sondas

Certifique-se de que o teclado não está bloqueado.

Pressione o botão  por um segundo : o display visualiza a palavra "rtc".

Pressione o botão  : o display visualiza a temperatura lida da sonda da câmara.

Pressione o botão  : o display visualiza a palavra "Pb2" (sonda evaporador). Pressione o

botão  para visualizar o valor lido da sonda do evaporador.

Pressione o botão  : o display visualiza a palavra "Pb3" (sonda condensador). Pressione o

botão  para visualizar o valor lido da sonda do condensador.

Para sair do procedimento pressione o botão  : o display visualiza novamente a temperatura lida da sonda da câmara.

Alarmes HACCP

O instrumento consegue memorizar até 9 alarmes HACCP, depois o alarme mais recente sobrescreve o mais velho. O instrumento fornece as seguintes informações:

- código alarme
- o valor crítico
- a data e a hora na qual o alarme se manifestou
- a duração do alarme (de 1 min até 99 h e 59 min, parcial se o alarme está ocorrendo).

São previstos os seguintes códigos de alarme :

- **AL** : alarme de temperatura de mínima
- **AH** : alarme de temperatura de máxima
- **id** : alarme entrada da micro porta
- **PF** alarme interrupção da alimentação

 Para evitar de memorizar repetidamente alarmes de interrupção da alimentação, desconectar a alimentação quando o instrumento estiver desligado.

 Se a duração do alarme de interrupção de alimentação consegue provocar o erro de relógio (código "rtc"), o instrumento não fornecerá nenhuma informação a respeito da duração do alarme



Visualização alarmes HACCP

Certifique-se de que o teclado não está bloqueado.

Pressione o botão  por 1 segundo: o display mostrará a palavra "rtc".

Pressione repetidamente o botão  até que o display mostre a palavra "LS".

Pressione o botão  : o display mostrará o código mais recente (ou seja um dos códigos sobre citados seguido no numero "1"; maior o numero que segue o código do alarme mais velho

é o alarme). Utilizando os botões  e  é possível passar os diferentes alarmes memorizados.

Para seleccionar um alarme pressionar o botão  : o led **HACCP** para de piscar e fica ligado, o display visualiza em secessão as seguintes informações:

8.0	o valor critico é de 8,0 °C/8 °F
StA	o display mostrará a data e a hora na qual o alarme se manifestou
y09	O alarme se manifestou no 2009 (continua ...)
n03	O alarme se manifestou no mês de março (continua ...)
d26	O alarme se manifestou no dia 26 de março 2009
h16	O alarme se manifestou as 16 horas (continua ...)
n30	O alarme se manifestou as 16 e 30
dur	O display mostrará a duração do alarme
h01	O alarme durou 1 h (continua ...)
n15	O alarme durou 1 h e 15 min
AH3	O alarme selecionado

O display mostra cada alarme por 1 segundo. Para sair da sucessão de informações: pressione

e solte o botão , o display mostrará o alarme selecionado (no exemplo "AH3").

Para sair do procedimento pressione o botão  : o display mostra novamente a temperatura relevada da sonda da câmara.

 Se o instrumento não tem nenhum alarme na memória, a label "LS" não será visualizada.



Cancelar a lista alarmes HACCP

Certifique-se de que o teclado não está bloqueado.

Pressione o botão  por 1 segundo: o display mostrará a palavra "rtc".

Pressione repetidamente o botão  até que o display mostre a palavra "rLS".

Pressione o botão  : uma senha é requerida para poder cancelar a lista de alarmes.

Utilizando os botões  e  definir a senha **149** : pressione o botão  para confirmar a eliminação dos alarmes.

 Se o instrumento não tem nenhum alarme na memória, a label "rLS" não será visualizada.

Horas de funcionamento do compressor

O instrumento consegue memorizar até 9.999 horas de funcionamento do compressor, depois disso o numero "9999" será visualizado.

Para visualizar as horas do funcionamento do compressor seguir as seguintes instruções:

Certifique-se de que o teclado não está bloqueado.

Pressione o botão  por 1 segundo: o display mostrará a palavra "rtc".

Pressione repetidamente o botão  até que o display mostre a palavra "CH".

Pressione o botão  para visualizar o dado.

Restabelecer Horas de funcionamento do compressor

Para zerar o contador seguir as seguintes instruções.

Certifique-se de que o teclado não está bloqueado.

Ficar pressionando o botão  por 1 segundo: o display mostrará a palavra "rtc".

Pressionar repetidamente o botão  até que o display mostrará a palavra "rCH".

Pressionar o botão  : a senha é requerida para poder zerar o contador.

Utilizando os botões  e  definir a

senha **149** : pressione o botão  para confirmar.

Definições dos parâmetros



Certifique-se de que o teclado não está bloqueado.

Pressione os botões  e  por 4 segundos: o display mostrará a palavra "PA".

Pressione o botão  : a senha é requerida para acessar aos parâmetros.



Utilizando os botões  e  definir a

senha **-19** : pressionar o botão  para confirmar.

Pressione os botões  e  por 4 segundos: o display mostrará a palavra "SP" (primeiro parâmetro disponível).

Utilizando os botões  e  é possível passar o elenco dos parâmetros.

Pressione o botão  para alterar o

parâmetro utilizando os botões  e  :

pressionar o botão  para confirmar a alteração.

Para sair do procedimento pressionar os botões

 e  por 4 segundos.

 Para aplicar alguns dos parâmetros é necessário desligar e ligar novamente o equipamento.

6. CONSELHOS PARA A UTILIZAÇÃO

6.1. Inatividade Prolongada

Se o aparelho permanecer inativo durante um longo período de tempo, proceda da seguinte forma:

1. Desligue o disjuntor seccionador para desativar a alimentação elétrica principal.
2. Limpe cuidadosamente o aparelho e as áreas limítrofes.

3. Recubra com uma ligeira camada de óleo alimentar as superfícies em aço inox.
4. Execute todas as operações de manutenção;
5. Deixe as portas semiabertas para evitar a formação de mofo e/ou de cheiros desagradáveis.

6.2. Conselhos para o uso regular

Para garantir uma correta utilização do aparelho é importante aplicar os seguintes conselhos:

- Evite obstruir a zona em frente à unidade de condensação para favorecer ao máximo a eliminação de calor pelo condensador.
- Mantenha sempre limpa a parte anterior do condensador utilizando uma escova macia e evitando o uso de utensílios rígidos ou metálicos que possam danificar as aletas do condensador.
- Verifique o nivelamento da superfície de suporte do aparelho.
- Evite a introdução de substâncias líquidas ou sólidas com temperatura superior à temperatura ambiente, e de qualquer maneira introduzir o material após o equipamento ter alcançado a temperatura de funcionamento.
- Evite posicionar os materiais a serem conservados em contato com as paredes internas, bloqueando assim a circulação do ar que garante a uniformidade da temperatura no interior do compartimento refrigerado.
- Reduza ao máximo possível, em número e duração, as aberturas das portas.

7. LIMPEZA E MANUTENÇÃO

7.1. Advertências para a Limpeza e Manutenção



Antes de efetuar qualquer intervenção de substituição, ative todos os dispositivos de

segurança previstos. Em particular, desligue o disjuntor seccionador para desativar a alimentação elétrica.

7.2. Manutenção de Rotina

A manutenção de rotina consiste na limpeza diária de todas as partes que podem entrar em contato com os alimentos. Uma boa limpeza permite obter melhor desempenho, uma maior durabilidade do equipamento e a manutenção constante dos requisitos de segurança.

Não pulverize o aparelho com jatos de água diretos ou com aparelhos de alta pressão.

Para limpar o aço inoxidável não utilize palhas de aço ou escovas de ferro, pois podem depositar partículas ferrosas que, ao oxidar-se, criam ferrugem.

Para remover resíduos endurecidos utilize espátulas de madeira, de plástico ou esfregões de borracha abrasiva.

Durante os períodos de prolongada inatividade, aplique sobre todas as superfícies em aço inox uma camada protetora passando um pano embebido em óleo ou vaselina e areje regularmente os locais.



Não use produtos que contenham substâncias danosas ou perigosas para a saúde das pessoas (solventes, gasolina, etc...).

7.3. Manutenção extraordinário



Periodicamente providenciar a execução por pessoal especializado das seguintes operações:





- Executar periodicamente a limpeza do condensador utilizando utensílios idôneos (aspirador de pó ou escovas macias).
- Verificar a perfeita estanqueidade da borracha da porta e, se necessário, substituí-la.

- Verificar que as ligações elétricas não tenham sofrido folgas nas conexões.
- Verificar a eficiência da resistência vertical (nos modelos BT).
- Verificar o funcionamento do controlador de temperatura ou placa e das sondas.
- Verificar a eficiência dos componentes elétricos.





8. AVARIAS

As informações a seguir fornecidas têm por objetivo ajudar a identificar e corrigir eventuais anomalias e disfunções que podem surgir durante a utilização. Alguns destes problemas podem ser

resolvidos pelo usuário, para todos os outros são necessárias competências específicas e, portanto as reparações devem ser efetuadas exclusivamente por pessoal qualificado.

Problema	Causas	Soluções
O grupo frigorífico não liga	Fim do descongelamento	Religa após uma pausa de 3'
	Interruptor geral desligado	Religa após uma pausa de 3'
	Falta tensão	Verifique o cabo de alimentação, tomadas, fusíveis e fonte de alimentação elétrica.
	Outras causas	 Se o problema persistir contate o centro de assistência.
O grupo frigorífico funciona, mas não resfria o suficiente.	Local demasiado quente	Areje o ambiente
	Condensador sujo	Limpe o condensador
	Insuficiente estanqueidade das portas	Verifique as borrachas
	Insuficiente quantidade de gás refrigerante	 Se o problema persistir contate o centro de assistência.
	Válvula gás quente parcialmente aberta	 Se o problema persistir contate o centro de assistência.
	Resistências sempre ligadas	Verificar temporizador (somente em modelos com descongelamento elétrico)
	Ventilador do condensador parado	 Se o problema persistir contate o centro de assistência.
	Ventilador do evaporador parado	 Se o problema persistir contate o centro de assistência.
O grupo frigorífico não desliga	Sonda avariada	 Se o problema persistir contate o centro de assistência.
	Controlador de temperatura ou termostato avariado	 Se o problema persistir contate o centro de assistência.
Presença de gelo dentro do evaporador	Tubo de escape obstruído	Desmontar e remontar o grupo de dreno após a verificação da limpeza
	Equipamento não nivelado	Restaurar o nível com os pés ajustáveis
	Válvula de gás quente avariada	 Se o problema persistir contate o centro de assistência.
	Resistências não funcionam	Verificar ativação degelo (somente em modelos com descongelamento elétrico)
Equipamento ruidoso	Vibrações persistentes	Verifique que não haja contatos entre o equipamento e outros objetos tanto no interior como no exterior.

8.1. Visualização dos Alarmes

Problema		Causas	Soluções
AL	O display mostra a escrita "AL" o alarme emite um som intermitente	A temperatura detectada da sonda do evaporador é inferior ao valor definido.	 Contate o centro de assistência <ul style="list-style-type: none"> ➤ Verificar o funcionamento do ventilador do evaporador. ➤ Verificar que o circuito na seja descarregado por causa de vazamentos.
	Alarme baixa temperatura evaporador		
AH	O display mostra a escrita "AH" o alarme emite um som intermitente	A temperatura detectada da sonda da câmara é superior ao valor definido.	<ul style="list-style-type: none"> ➤ Verificar a temperatura da câmara. ➤ Verificar que a instalação funcione corretamente.
	Alarme alta temperatura câmara		
id	O display mostra a escrita "id" o alarme emite um som intermitente	A entrada do micro da porta permanece aberta.	 Contate o centro de assistência <ul style="list-style-type: none"> ➤ Verificar o micro d porta ➤ Verificar o correto alinhamento da porta
	Alarme entrada micro porta		
PF	O display mostra a escrita "PF" o alarme emite um som intermitente	Ocorreu uma interrupção da alimentação elétrica.	<ul style="list-style-type: none"> ➤ Verificar a rede elétrica.  Para evitar de memorizar repetidamente os alarmes de interrupção da alimentação elétrica, desligar o aparelho antes de desconectar a alimentação elétrica.
	Alarme interrupção alimentação elétrica		
COH	O display mostra a escrita "COH" o alarme emite um som intermitente	A temperatura detectada da sonda do condensador é superior ao valor definido.	 Contate o centro de assistência <ul style="list-style-type: none"> ➤ Areje o ambiente. ➤ Limpe o condensador.
	Alarme temperatura condensador		
CSd	O display mostra a escrita "CSd" o alarme emite um som intermitente	A temperatura detectada da sonda do condensador é superior ao valor definido.	 Contate o centro de assistência. <ul style="list-style-type: none"> ➤ Limpe o condensador. ➤ Verificar que os ventiladores do condensador funcionem corretamente.
	Alarme ventilador do condensador bloqueado		

8.2. Visualização de Avarias

Problema		Causas	Soluções
Pr1	O display mostra a escrita "Pr1" e o alarme emite um som intermitente	<ul style="list-style-type: none"> ➤ O tipo de sonda não é correto. ➤ A sonda é defeituosa. ➤ A conexão da sonda – placa eletrônica não é correta. ➤ A temperatura encontrada pela sonda é fora dos limites permitidos pela sonda da câmara em uso. 	<p> Contate o centro de assistência</p> <ul style="list-style-type: none"> • Verificar que a sonda da câmara seja do tipo NTC. • Verificar a integridade da sonda da câmara. • Verificar a exatidão da conexão instrumento - sonda. • Verificar que a temperatura nas proximidades da sonda da câmara não esteja fora dos limites permitidos
	(erro sonda câmara)		
Pr2	O display mostra a escrita "Pr2" e o alarme emite um som intermitente		
	(erro sonda evaporador)		
Pr3	O display mostra a escrita "Pr3" e o alarme emite um som intermitente		
	(erro sonda condensador)		
rtc	O display mostra a escrita "rtc"	A definição da hora foi cancelada.	<ul style="list-style-type: none"> ➤ Definir hora e dia.
	(erro relógio)		

9. INSTALAÇÃO

9.1. Embalagem e Desembalagem

Efetue a movimentação e a instalação respeitando as informações do construtor, indicadas diretamente na embalagem, no aparelho e no presente manual.

O sistema de elevação e transporte do produto embalado prevê a utilização de uma empilhadeira de garfos ou de um porta-pallets. É necessário tomar particularmente cuidado para equilibrar o peso de modo a evitar o risco de tombamento (evite inclinações excessivas!).



ATENÇÃO: Ao introduzir o dispositivo de elevação tenha cuidado com o cabo de alimentação e com a posição dos pés.

A embalagem é feita com papelão e pallets de madeira. Na embalagem em papelão está impressa uma série de símbolos que evidenciam, segundo as normativas internacionais, as instruções às quais devem ser submetidos os aparelhos durante as operações de carga e descarga, transporte e armazenamento.



No ato da entrega verifique que a embalagem esteja inteira e que durante o transporte não tenha sofrido danos.

Qualquer dano deve ser imediatamente reportado ao transportador.

O equipamento deve ser desembalado o mais rapidamente possível para verificar a sua integridade e a ausência de danos.

Não corte o papelão com ferramentas afiadas para evitar danificar os painéis de aço que se encontram por baixo.

Faça deslizar o papelão para baixo.

Após ter desembalado o aparelho, verifique que as características correspondam ao seu pedido de encomenda.

Em caso de eventuais anomalias, contate imediatamente o revendedor.



Os elementos da embalagem (sacos de nylon, poliestireno expansivo, grampos...) não devem ser deixados ao alcance das crianças. Retire o filme protetor em PVC das paredes internas e externas evitando usar ferramentas metálicas.



LIMITE DE EMPILHAMENTO: Seja durante o transporte ou durante o armazenamento, o limite de empilhamento dos equipamentos é de no máximo 3.

9.2. Instalação

Todas as fases de instalação devem ser consideradas, desde a realização do projeto geral.

A área de instalação deve estar equipada com todas as ligações de alimentação, de descarga de resíduos de produção, deve ser adequadamente iluminada e possuir todos os requisitos higiênicos e sanitários nos termos das leis em vigor.

Para otimizar o consumo de energia e reduzir o desgaste do equipamento, não o coloque perto de fontes de calor, ou em ambientes com altas temperaturas.

Nivele o aparelho agindo sobre cada pé individualmente.



Este aparelho só pode ser instalado e funcionar em locais permanentemente ventilados, para garantir um correto funcionamento do mesmo.



Ligue e deixe ligado durante certo tempo (pelo menos duas horas) antes de verificar o funcionamento. Durante o transporte é provável que o óleo lubrificante do compressor tenha entrado no circuito refrigerante obstruindo o tubo: conseqüentemente, o aparelho funcionará durante algum tempo sem produzir frio até que o óleo regresse ao compressor.



ATENÇÃO: o aparelho necessita de espaços funcionais mínimos conforme descrito na figura.

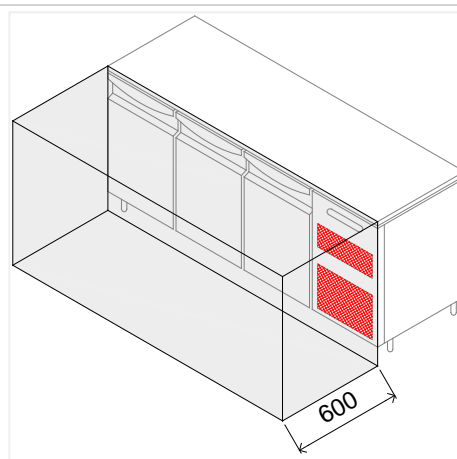

ATENÇÃO: o aparelho necessita de espaços funcionais mínimos conforme descrito na figura.

9.3. Conexão da Fonte de Alimentação Elétrica

A ligação deve ser efetuada por pessoal autorizado e qualificado, no pleno respeito das leis em vigor e utilizando material apropriado.



Antes de ligar o aparelho à rede de alimentação elétrica verifique que a tensão e a frequência correspondam aos dados referidos na placa de matrícula aplicada na parte posterior do aparelho.



O aparelho é fornecido para uma tensão de funcionamento de 230V~ 50Hz ou 220V~ 60 Hz. A pedido é possível obter aparelhos com tensões diferentes.



Antes de efetuar a ligação certifique-se que existe, na rede de um interruptor diferencial apropriado, de adequada potência, para poder proteger o aparelho contra sobrecargas ou curto circuito.

9.4. Ligação do Refrigerador (Modelos Remotos)

A ligação com unidades de condensação externa deve ser realizada de acordo com o esquema refrigerador anexo.

Lembre-se que no revestimento se encontram:

- Tubo de aspiração.
- Tubo de envio de líquido.

Estes tubos são conectados com seus correspondentes na unidade de condensação.

Uma vez realizada a ligação, efetuar uma cautelosa operação de esvaziamento e sucessiva

carga, certificando-se de usar um tipo de gás refrigerante compatível com os componentes presentes.

Para o funcionamento do equipamento, executar as ligações elétricas entre a instrumentação presente no painel de controle e a unidade de condensação de acordo com o esquema elétrico anexo.

9.5. Teste

O aparelho é enviado em condição de ser posto a funcionar pelo usuário.

A sua funcionalidade é comprovada após passar nos testes (inspeção elétrica – inspeção funcional

– inspeção estética) e pela respectiva certificação, presentes nos anexos próprios.

9.1. Reversibilidade das Portas

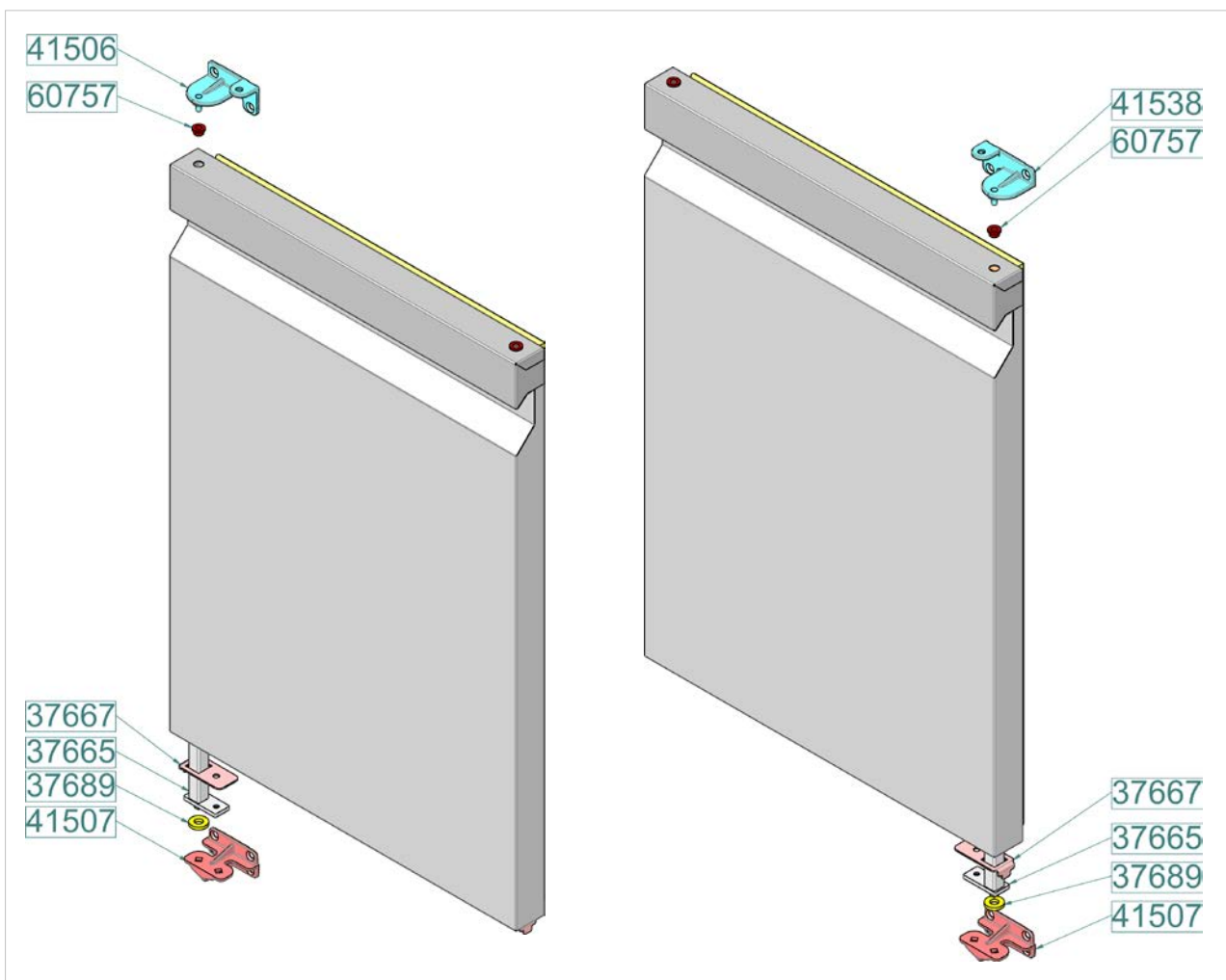



10. ANOTAÇÕES TÉCNICAS

10.1. Eliminação do Condensado no Evaporador

A eliminação da condensação produzida durante o descongelamento é AUTOMÁTICA e, por isso, não requer qualquer operação manual.

11. DESCARTE DO EQUIPAMENTO

 Este aparelho está marcado com a placa de conformidade à Diretiva Europeia 2002/96/EC, WASTE ELECTRICAL AND ELECTRONIC EQUIPMENT (WEEE).

 O usuário contribui para prevenir as potenciais consequências negativas para o ambiente e para a saúde se assegurar o descarte apropriado deste produto.



O símbolo  no produto ou na documentação que o acompanha indica que este produto não deve ser tratado como um resíduo doméstico e

deve ser entregue num ponto de coleta para a reciclagem de aparelhos elétricos e eletrônicos.

Siga as normativas locais para a eliminação dos resíduos.

Para mais informações sobre o tratamento, recuperação e reciclagem deste produto contate o serviço de coleta dos resíduos domésticos ou o local de aquisição do produto.

12. FICHA TÉCNICA DO LIQUIDO REFRIGERANTE R134a / R404A

A seguir indicamos os componentes do fluido **R452A**:

- HFC-125 59%
- HFC-1234yf 30%
- HFC-32 11%

IDENTIFICAÇÃO DOS PERIGOS

A rápida evaporação do líquido pode causar congelamento. A inalação de concentrações elevadas de vapor pode provocar irregularidades cardíacas, efeitos narcóticos a breve prazo (incluindo vertigens, cefaléias e confusão mental)

Efeito sobre os olhos: Congelamento ou queimaduras pelo frio causados pelo contato com o líquido.

Efeitos sobre a epiderme: Congelamento ou queimaduras pelo frio causados pelo contato com o líquido.

Efeitos da ingestão: a ingestão não é considerada um meio de exposição.

MEDIDAS DE PRIMEIROS SOCORROS

Olhos: Em caso de contato, lave imediatamente os olhos com água abundante durante pelo menos 15 minutos. Consulte um médico.

Efeitos sobre a epiderme: Lave com água durante pelo menos 15 minutos após um contato excessivo. Se necessário, trate o congelamento, aquecendo suavemente a zona em questão. Consulte um médico em caso de irritação.

Ingestão oral: A ingestão não é considerada um meio de exposição.

Inalação: Se forem inaladas concentrações elevadas, desloque-se para o ar livre. Mantenha a pessoa calma. Se a pessoa não respirar, faça respiração artificial. Se a respiração se revelar difícil, administre oxigênio. Consulte um médico.

13. FICHA TÉCNICA DO LIQUIDO REFRIGERANTE R290

IDENTIFICAÇÃO DOS PERIGOS

- Extremamente inflamável
- Gás liquefeito

MEDIDAS DE PRIMEIROS SOCORROS

Inalação: É aconselhável a intervenção de um médico. Em alta concentração pode causar asfixia. Os sintomas podem incluir tontura, dor de cabeça, ânsia de vômito, perda de coordenação, perda de mobilidade e de consciência. Remova a

vítima da área contaminada utilizando o equipamento de respiração autônomo. Mantenha a vítima aquecida e deitada. Aplicar respiração artificial se a respiração parou.

Contato com olhos e com pele: Lavar com água por pelo menos 15 minutos. Tirar a roupa contaminada.

Ingestão: Nenhuma ação necessária. Via de exposição pouco provável.

ALLEGATI

ANNEXES

ANLAGEN

ANNEXEX

ANEXOS

ANEXOS

CIRCUITO FRIGORIFERO PER TAVOLI REFRIGERATI PREDISPOSTI
 REFRIGERATING CYCLE DIAGRAM FOR REMOTE REFRIGERATING TABLES
 SCHEMA DU CYCLE DE REFRIGERATION - TABLES REFRIGEREES SANS COMPRESSEUR
 KÜHLSCHHEMA FÜR KÜHLTISCHE OHNE AGGREGAT
 CIRCUITO DE REFRIGERAÇÃO PARA BALCÕES REFRIGERADOS REMOTOS

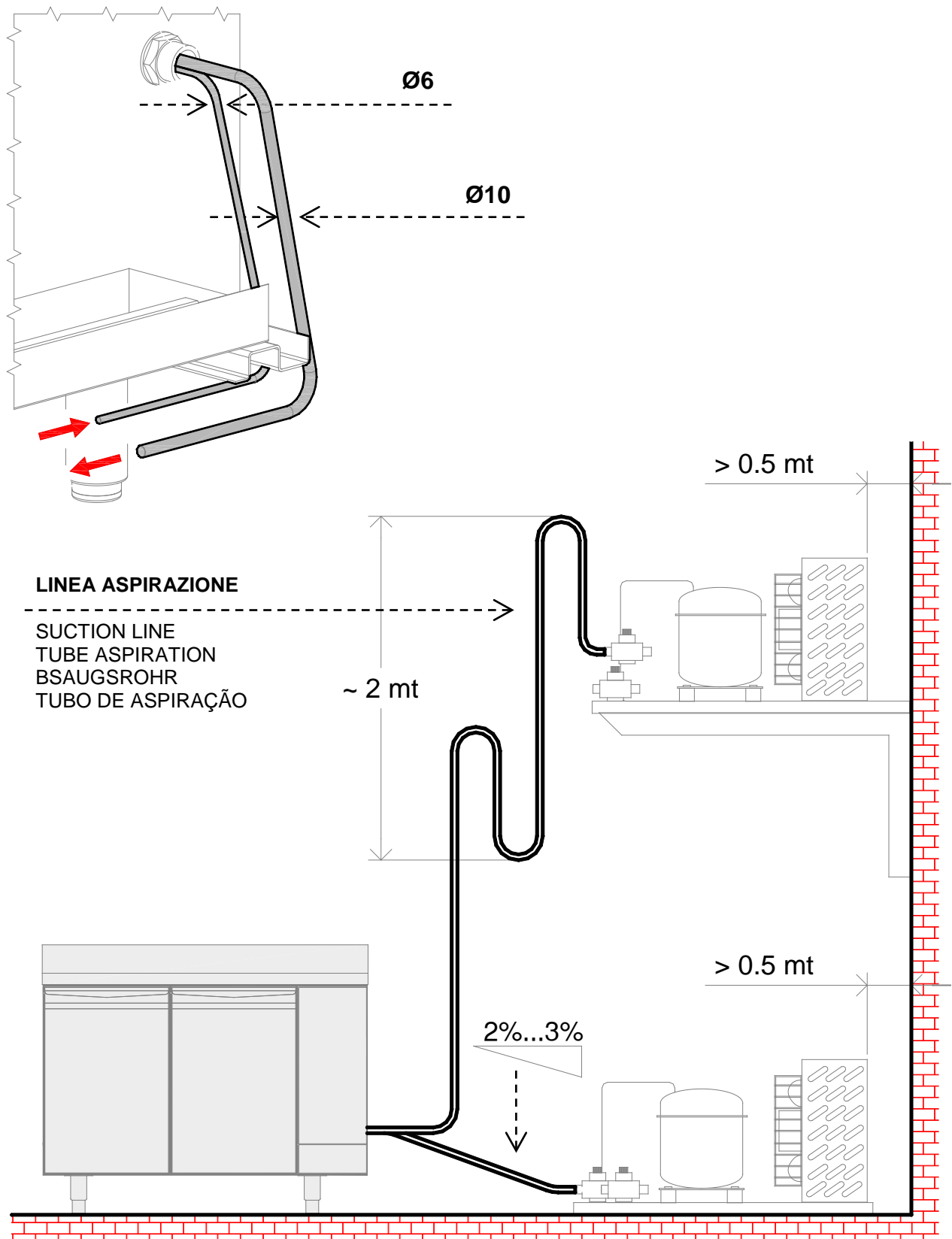

CIRCUITO FRIGORIFERO PER TAVOLI REFRIGERATI PREDISPOSTI
 REFRIGERATING CYCLE DIAGRAM FOR REMOTE REFRIGERATING TABLES
 SCHEMA DU CYCLE DE REFRIGERATION - TABLES REFRIGEREES SANS COMPRESSEUR
 KÜHLSCHHEMA FÜR KÜHLTISCHE OHNE AGGREGAT
 CIRCUITO DE REFRIGERAÇÃO PARA BALCÕES REFRIGERADOS REMOTOS

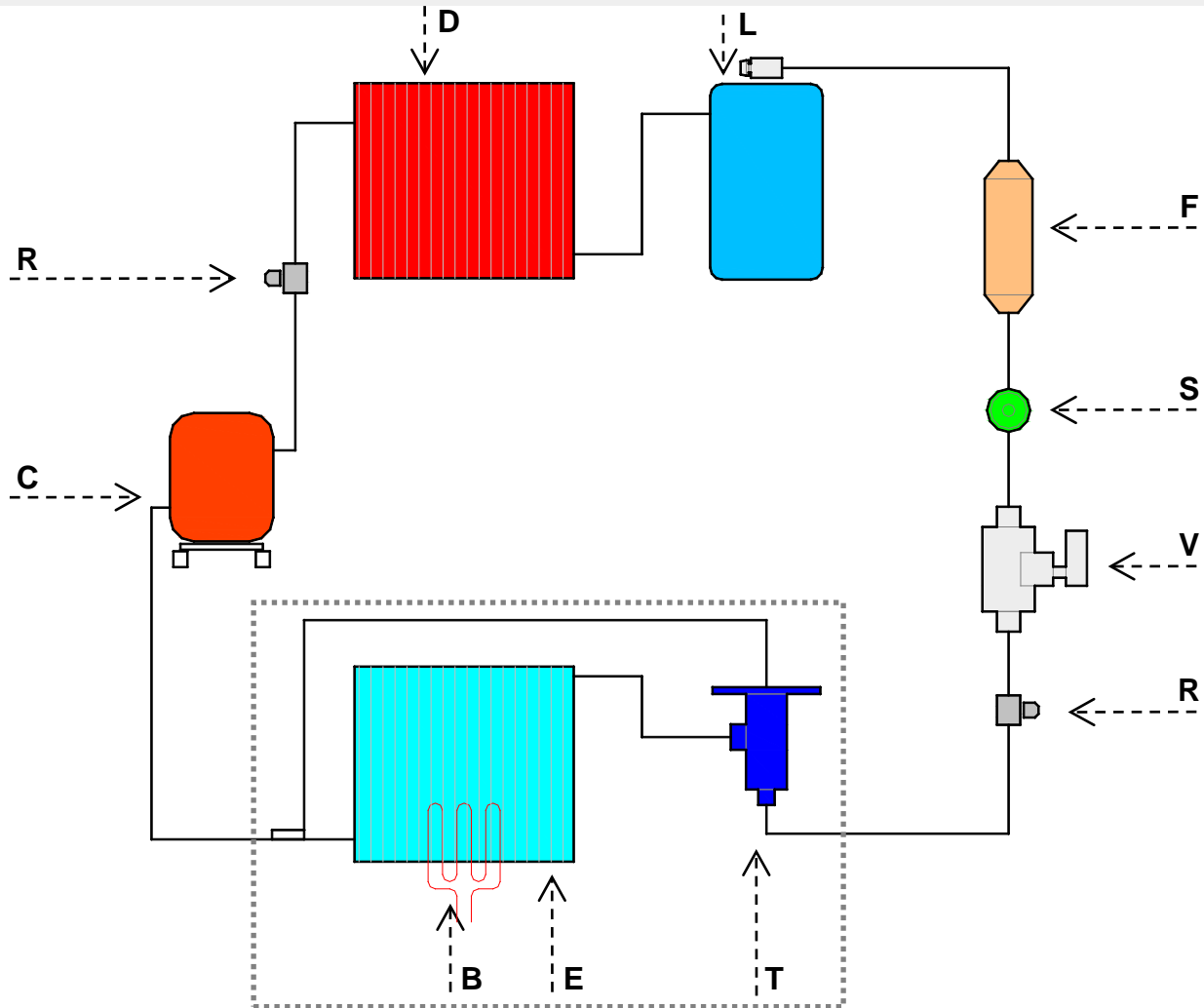

	IT	GB	FR	DE	PT
C	Compressore	Compressor	Compresseur	Kompressor	Compressor
R	Rubinetto	Cock	Robinet	Hahn	Registro
D	Condensatore	Condenser	Condenseur	Kondensator	Condensador
L	Ricevitore di liquido	Liquid receiver	Collecteur de liquide	Flüssigkeitsempfänger	Receptor de líquido
F	Filtro deidratatore	Dehydrating filter	Filtre déshydrater	FeuchtigkeitsentzugsfILTER	Filtro desidratador
S	Spia liquido	Liquid pilot light	Témoin de liquide	Kontrolleuchte Flüssigkeit	Visor de controle do líquido
V	Valvola solenoide	Solenoid valve	Vanne solénoïde	Solenoidventilator	Válvula solenoide
T	Valvola d'espansione	Expansion valve	Vanne d'expansion	Ausdehnungsventil	Válvula de expansão
E	Evaporatore	Evaporator-cooler unit	Evaporateur	Verdampfungseinheit	Evaporador
B	Resistenza Sbrinamento	Defrosting resistance	Resistance dégivrages	Abtauungswiderstand	Resistência de degelo

	IT	EN	FR	DE	PT
C	Compressore	Compressor	Compresseur	Kompressor	Compressor
RSC	Resistenza Scarico	Discharge resistance	Resistance évacuation	Abfluss-widerstand	Resistência de Descarga
SC	Sonda Cella	Room probe	Sonde cellule	Fuhler raum	Sonda Câmara Fria
SE	Sonda Evaporatore	Evaporator probe	Sonde évaporateur	Fuhler verdampfer	Sonda Evaporador
S3	Sonda Condensatore	Condenser Probe	Sonde Condensateur	Kerntemperaturfühler	Sonda Condensador
VC	Ventilatore Condensatore	Condenser fan	Ventilateur condenseur	Kondensatorventilator	Micro ventilador Condensador
VE	Ventilatore Evaporatore	Evaporator fan	Ventilateur évaporateur	Verdampferventilator	Micro ventilador evaporador
VS	Valvola solenoide (gas caldo)	Solenoid valve	vanne solénoïde	Solenoidventil	Válvula Solenoide
REV	Resistenza evapora condensa (solo versione predisposta)	Condensate evaporation heater (remote refrigeration units model only)	Résistance évaporation condensation (seulement modèles sans groupe logé)	Heizelement zur Tauwasserverdunstung (nur bei Modellen für Zentralkühlung)	Resistência Evapora Condensa (Somente versão remota)
RSB	Resistenza Sbrinamento	Defrosting resistance	Resistance dégivrage	Abtauungswiderstand	Resistência de degelo
RSS	Resistenza Scarico	Discharge resistance	Resistance évacuation	Abfluss-widerstand	Resistência de descarga
RST	Resistenza Stipite	Anti-condensation element	Resistance montant	Widerstand turpfosten	Resistência do quadro da porta
PT	Protezione Termica	Safety Thermostat	Termostate de sur	Sicherheitsthermostat	Proteção Térmica
VA	Ventilatore vano tecnico (solo versione predisposta)	Fan (remote refrigeration units model only)	Fan (seulement modèles sans groupe logé)	Fan (nur bei Modellen für Zentralkühlung)	Micro ventilador compartimento técnico (somente versão remota)

42528 - 00

VENTILATED

SCHEMA ELETTRICO - ELECTRIC DIAGRAM – SCHALTBIKD
 SCHEMA ÉLECTRIQUE - ESQUEMA ELÉCTRICO
 ESQUEMA ELÉTRICO

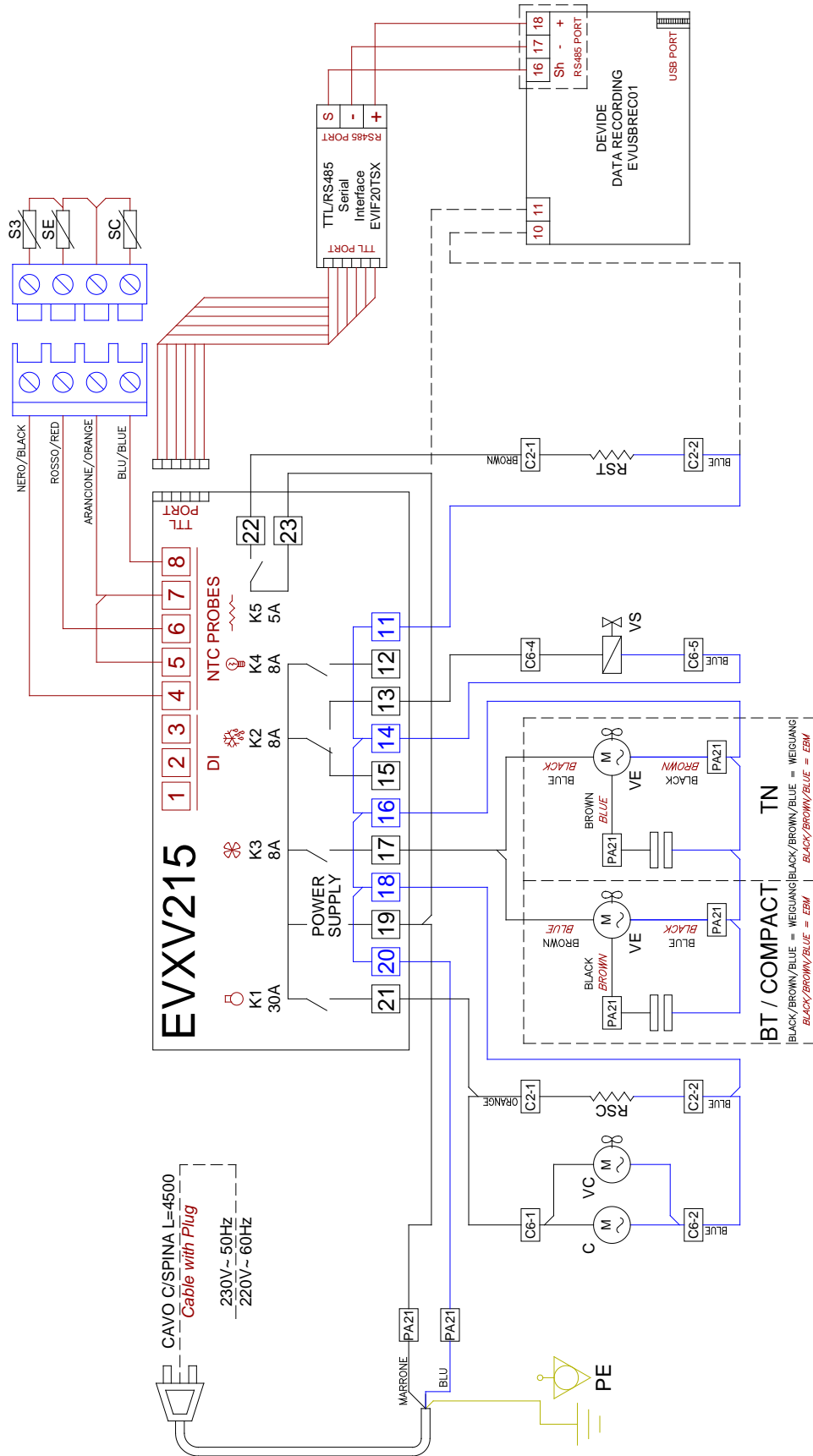

42527 - 00

VENTILATED
REMOTE VERSION

SCHEMA ELETTRICO - ELECTRIC DIAGRAM – SCHALTBILD
SCHÉMA ÉLECTRIQUE - ESQUEMA ELÉCTRICO
ESQUEMA ELÉTRICO

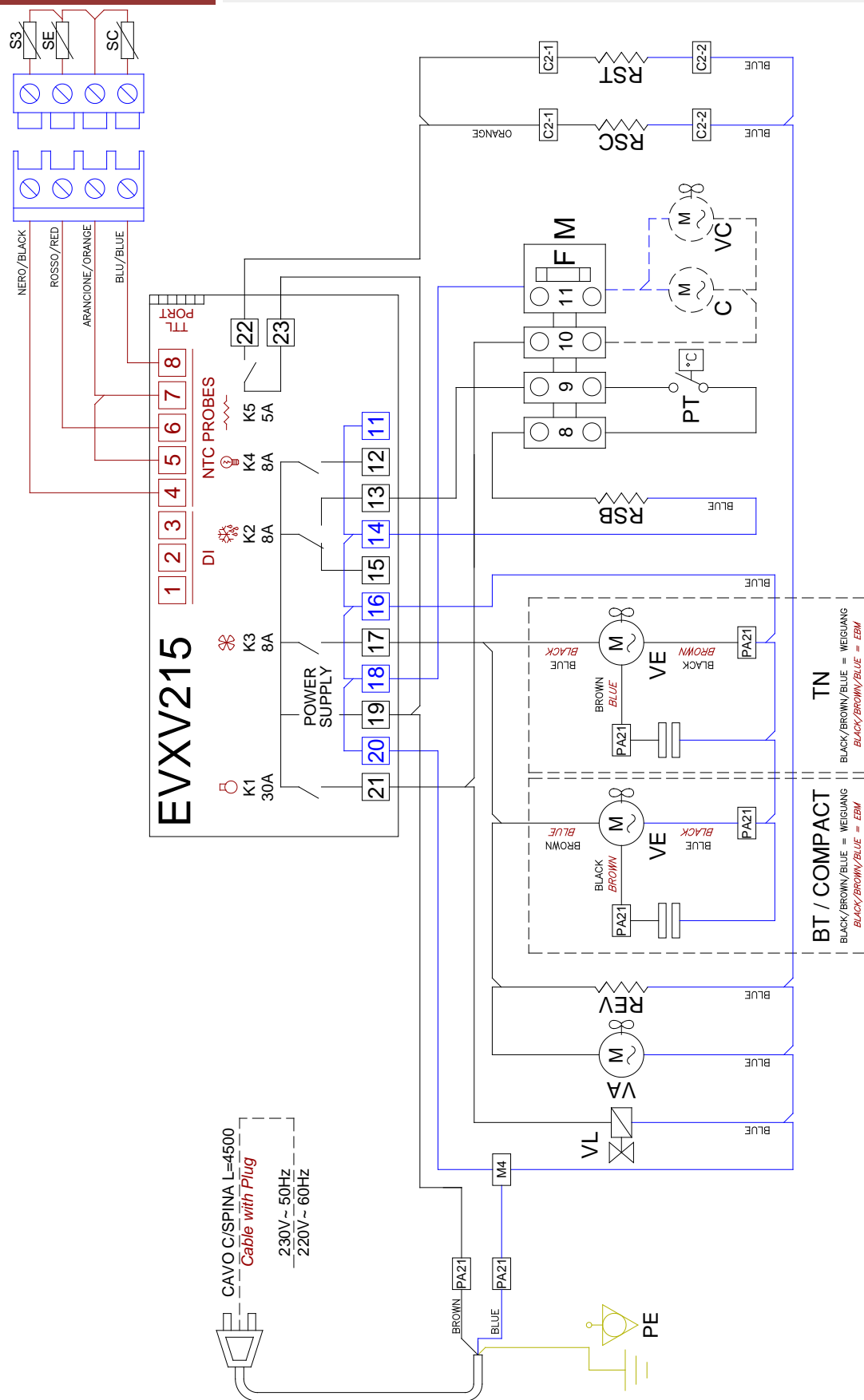

IT

A TERMINI DI LEGGE È RISERVATA LA PROPRIETÀ DI QUESTO MANUALE CON DIVIETO DI RIPRODURLO E/O DISTRIBUIRLO IN QUALSIASI FORMA SENZA NOSTRA AUTORIZZAZIONE

GB

IN COMPLIANCE WITH THE LAW IN FORCE, IT IS PROHIBITED TO REPRODUCE AND/OR DISTRIBUTE THIS MANUAL IN ANY WAY WITHOUT THE AUTHROISATION OF THE PROPRIETOR

FR

AUX TERMES DE LA LOI, LA PROPRIETE DE CETTE NOTICE EST RESERVEE. IL EST DONC INTERDIT DE LA REPRODUIRE ET/OU DE LA DISTRIBUER SOUS QUELQUE FORME QUE CE SOIT SANS NOTRE AUTORISATION.

DE

LAUT GESETZLICHER VORSCHRIFT STEHT DIESES HANDBUCH UNTER EIGENTUMSVORBEHALT UND DARF AUS DIESEM GRUND NICHT OHNE UNSERE GENEHMIGUNG VERVIELFACHT U/O IN JEDER FORM AN DRITTE WEITERGEGEBEN WERDEN

ES

DE ACUERDO CON LOS TÉRMINOS DE LA LEY ESTÁ RESERVADA LA PROPIEDAD DE ESTE MANUAL CON EXPRESA PROHIBICIÓN DE REPRODUCIRLO Y /O DISTRIBUIRLO EN CUALQUIER FORMA SIN NUESTRA AUTORIZACIÓN

PT

A PROPRIEDADE DESTE MANUAL É RESERVADA POR LEI, SENDO PROIBIDA A SUA REPRODUÇÃO E/OU DISTRIBUIÇÃO EM QUALQUER FORMA SEM A NOSSA AUTORIZAÇÃO.

CE

